

Εγχειρίδιο χειριστή

Φορητή γεννήτρια

Σειρά Αναστροφή Ρ



P3000i

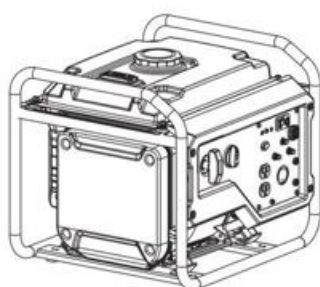

P3500i/O



P3500i



P7500i

Copyright © 2017 PR Industrial s.r.l. – Loc. Il Piano – 53031 Casole d'Elsa (SI)

Τυπώθηκε στην Ιταλία Με επιφύλαξη παντός δικαιώματος, συγκεκριμένα τα παγκόσμια ισχύοντα πνευματικά δικαιώματα, το δικαίωμα αντιγραφής και το δικαίωμα διανομής.

Αυτό το έγγραφο μπορεί να χρησιμοποιηθεί μόνον από τον παραλήπτη τους προοριζόμενου σκοπού. Το έγγραφο δεν μπορεί να αναπαραχθεί πλήρως ή μερικώς ούτε να μεταφραστεί σε κάποια άλλη γλώσσα. Η αναπαραγωγή ή η μετάφραση ακόμα και αποσπάσματα αυτού, μπορούν να γίνουν μόνο με γραπτή έγκριση της PR Industrial s.r.l.

Οποιαδήποτε παραβίαση των συνταγματικών διατάξεων, ιδιαιτέρως η προστασία των πνευματικών δικαιωμάτων θα οδηγήσει σε αστική και ποινική δίωξη. Η PR Industrial s.r.l. εργάζεται διαρκώς προς τη βελτίωση των προϊόντων της στα πλαίσια της περαιτέρω τεχνικής ανάπτυξης. Συνεπώς, επιφυλασσόμαστε του δικαιώματος να κάνουμε αλλαγές στις εικόνες και τις περιγραφές σε αυτή την τεκμηρίωση χωρίς να υπάρχει κάποια υποχρέωση να κάνουμε αλλαγές στα μηχανήματα που έχουν παραδοθεί ήδη.

Εξαιρούνται τα σφάλματα. Το μηχάνημα στο εξώφυλλο μπορεί να έχει ειδικό εξοπλισμό (επιλογές).

Προμηθευτής

PR Industrial s.r.l.

Loc. Il Piano

53031 Casole d'Elsa (SI) - Ιταλία

Τηλ: +39 0577965200

Διεύθ. ηλ. ταχυδρομείου: info@pramac.com

Πρωτότυπο εγχειρίδιο χειριστή

1	Πρόλογος	6
2	Εισαγωγή	7
2.1	Μέσα εκπροσώπησης για αυτό το εγχειρίδιο χειριστή	7
2.2	Εκπρόσωπος PRAMAC	8
2.3	Περιγραφόμενοι τύποι μηχανήματος	8
2.4	Αναγνωριστικός αριθμός μηχανήματος	8
3	Κανονισμοί ασφαλείας	9
3.1	Πληροφορίες ασφαλείας σε αυτό το εγχειρίδιο χειριστή	9
3.2	Περιγραφή και σκοπός του μηχανήματος	10
3.3	Λειτουργική ασφάλεια	11
3.4	Διαπιστευτήρια χειριστή	12
3.5	Ασφάλεια κατά την χρήση κινητήρων καύσης	14
3.6	Ασφάλεια σέρβις	15
4	Ετικέτες ασφαλείας και πληροφοριών	17
5	Τυπική συσκευασία	18
6	Ανύψωση και μεταφορά	19
7	Λειτουργία	20
7.1	Προετοιμάστε το μηχάνημα για την πρώτη εφαρμογή	20
7.2	Εγκατάσταση αξεσουάρ (μόνο για το P7500i)	21
7.3	Απαιτήσεις ισχύος	22
7.4	Απώλεια απόδοσης με εφαρμογή σε μεγάλο υψόμετρο	23
7.5	Γείωση	24
7.6	Λειτουργία βαριάς εργασίας	24
7.7	Εγκατάσταση	24
7.8	Χρήση καλωδίων επέκτασης	25
7.9	Πίνακες ελέγχου	27
7.10	Λειτουργίες ελέγχου	29
7.11	Πριν την έναρξη	33
7.12	Έναρξη λειτουργίας του κινητήρα	35
7.13	Θέση του κινητήρα εκτός λειτουργίας	36
8	Συντήρηση	38
8.1	Χρονοδιάγραμμα περιοδικής συντήρησης	38
8.2	Αντικατάσταση λαδιού κινητήρα	39
8.3	Συντήρηση φίλτρου αέρα	40
8.4	Συντήρηση φίλτρου σιγαστήρα και προστασίας από σπίθες	40
8.5	Συντήρηση φίλτρου καυσίμου (όπου διατίθεται)	41
8.6	Μπουζί	42
8.7	Μπαταρία	43
8.8	Αποθήκευση για μακρά χρονικά διαστήματα	44

9	Βασική αντιμετώπιση προβλημάτων	46
10	Απόρριψη	47
10.1	Απόρριψη αποβλήτων ηλεκτρικού και ηλεκτρονικού εξοπλισμού	47
11	Τεχνικά δεδομένα	48
11.1	P3000i	48
11.2	P3500i	49
11.3	P3500i/o	50
11.4	P7500i	51
12	Σχεδιάγραμμα	52
12.1	P3000i	52
12.2	P3500i	53
12.3	P3500i/o	54
12.4	P7500i	55
	Δήλωση συμμόρφωσης της ΕΕ	56

1. Πρόλογος

Αυτό το εγχειρίδιο χειριστή περιέχει σημαντικές πληροφορίες και διαδικασίες για την ασφαλή, κατάλληλη και οικονομική λειτουργία αυτού του μηχανήματος PRAMAC. Ο στόχος της προσεκτικής ανάγνωσης, κατανόησης και παρατήρησης είναι να αποτραπούν κίνδυνοι, κόστος επισκευής και χρόνος μη λειτουργίας και συνεπώς να αυξηθεί η διαθεσιμότητα και ο χρόνος λειτουργίας του μηχανήματος.

Αυτό το εγχειρίδιο χειριστή δεν είναι ένα εγχειρίδιο για εργασίες εκτεταμένης συντήρησης ή επισκευών. Αυτές οι εργασίες θα πρέπει να διενεργηθούν από το σέρβις της PRAMAC ή από τεχνικά εκπαιδευμένο προσωπικό. Αυτό το μηχάνημα PRAMAC θα πρέπει να λειτουργεί και να συντηρείται σύμφωνα με αυτό το εγχειρίδιο χειριστή. Ακατάλληλη λειτουργία ή ακατάλληλη συντήρηση μπορεί να θέσει κινδύνους. Συνεπώς, το εγχειρίδιο χειριστή θα πρέπει να είναι συνεχώς διαθέσιμο στο σημείο του μηχανήματος.

Τα ελαττωματικά στοιχεία του μηχανήματος πρέπει να αλλάξουν αμέσως!

Εάν έχετε κάποια ερώτηση σχετικά με τη λειτουργία ή τη συντήρηση, ένα άτομο επικοινωνίας της PRAMAC είναι πάντα διαθέσιμο.

2. Εισαγωγή

2.1 Μέσα εκπροσώπησης για αυτό το εγχειρίδιο χειριστή

Σύμβολα προειδοποίησης

Αυτό το εγχειρίδιο χειριστή περιέχει πληροφορίες ασφαλείας για τις κατηγορίες: ΚΙΝΔΥΝΟΣ, ΠΡΟΕΙΔΟΠΟΙΗΣΗ, ΠΡΟΣΟΧΗ, ΕΙΔΟΠΟΙΗΣΗ.

Θα πρέπει να τηρούνται ώστε να αποτρέπεται κίνδυνος για τη ζωή και τα άκρα του χειριστή ή βλάβη στον εξοπλισμό και να αποκλείεται ακατάλληλο σέρβις.



ΚΙΝΔΥΝΟΣ

Αυτή η προειδοποιητική σημείωση υποδεικνύει άμεσους κινδύνους που καταλήγουν σε σοβαρό τραυματισμό ή ακόμα και θάνατο.

- Μπορεί να αποφευχθεί κίνδυνος τηρώντας τις ενέργειες που αναφέρονται.



ΠΡΟΕΙΔΟΠΟΙΗΣΗ

Αυτή η προειδοποιητική σημείωση υποδεικνύει πιθανούς κινδύνους που μπορούν καταλήξουν σε σοβαρό τραυματισμό ή ακόμα και θάνατο.

- Μπορεί να αποφευχθεί κίνδυνος τηρώντας τις ενέργειες που αναφέρονται.



ΠΡΟΣΟΧΗ

Αυτή η προειδοποιητική σημείωση υποδεικνύει πιθανούς κινδύνους που μπορούν καταλήξουν σε μικροτραυματισμό.

- Μπορεί να αποφευχθεί κίνδυνος τηρώντας τις ενέργειες που αναφέρονται.

ΕΠΙΣΗΜΑΝΣΗ

Αυτή η προειδοποιητική σημείωση υποδεικνύει πιθανούς κινδύνους που μπορούν καταλήξουν σε μικροζημιά.

- Μπορεί να αποφευχθεί κίνδυνος τηρώντας τις ενέργειες που αναφέρονται.

Σημειώσεις

Σημείωση: Οι συμπληρωματικές πληροφορίες θα εμφανιστούν εδώ.

Οδηγίες

- Αυτό το σύμβολο υποδεικνύει ότι υπάρχει κάτι να κάνετε.
1. Οι αριθμημένες οδηγίες υποδεικνύουν ότι πρέπει να διενεργήσετε κάτι με μία καθορισμένη ακολουθία.

- Αυτό το σύμβολο χρησιμοποιείται για καταλόγους.

2.2 Εκπρόσωπος PRAMAC

Ανάλογα με την χώρα σας, ο εκπρόσωπος PRAMAC σας είναι το σέρβις PRAMAC σας, η συνεργαζόμενη εταιρεία PRAMAC σας ή ο αντιπρόσωπος PRAMAC σας. Μπορείτε να βρείτε τις διευθύνσεις στο διαδίκτυο στη διεύθυνση WWW.PRAMAC.COM

Η διεύθυνση του κατασκευαστή βρίσκεται στην αρχή αυτού του εγχειριδίου χειριστή.

2.3 Περιγραφόμενοι τύποι μηχανήματος

Αυτό το εγχειρίδιο χειριστή ισχύει για διαφορετικούς τύπους μηχανήματος από μία γκάμα προϊόντων.

Συνεπώς ορισμένες εικόνες μπορεί να διαφέρουν από την πραγματική εμφάνιση του μηχανήματός σας.

Είναι επίσης δυνατόν οι περιγραφές να περιλαμβάνουν στοιχεία τα οποία δεν αποτελούν τμήμα του μηχανήματός σας.

Λεπτομέρειες για τους περιγραφόμενους τύπους μηχανήματος υπάρχουν στο κεφάλαιο *Τεχνικά δεδομένα*.

2.4 Αναγνωριστικός αριθμός μηχανήματος

Δεδομένα πινακίδας

Στην πινακίδα αναγράφονται πληροφορίες που εντοπίζουν το μηχανήμα σας με μοναδικό τρόπο. Αυτές οι πληροφορίες χρειάζονται για να παραγγείλετε ανταλλακτικά και όταν ζητάτε επιπλέον τεχνικές πληροφορίες.

- Εισάγετε τις πληροφορίες του μηχανήματός σας στον παρακάτω πίνακα:

Χαρακτηρισμός	Οι πληροφορίες σας
Ομάδα και τύπος	
Έτος κατασκευής	
Κωδικός αρ.	
Σειριακός αρ.	

3. Κανονισμοί ασφαλείας

3.1 Πληροφορίες ασφαλείας σε αυτό το εγχειρίδιο χειριστή

Αυτό το εγχειρίδιο χειριστή περιέχει κανονισμούς ασφαλείας για τις κατηγορίες: ΚΙΝΔΥΝΟΣ, ΠΡΟΕΙΔΟΠΟΙΗΣΗ, ΠΡΟΣΟΧΗ, ΕΙΔΟΠΟΙΗΣΗ και ΣΧΟΛΙΟ. Πρέπει να τηρηθούν ούτως ώστε να μειωθεί ο κίνδυνος τραυματισμού, βλάβης στον εξοπλισμό ή ακατάλληλου σέρβις.



Πρόκειται για ένα προειδοποιητικό σύμβολο ασφαλείας που προειδοποιεί για πιθανό κίνδυνο τραυματισμού.

- Συμμορφωθείτε προς όλους τους κανονισμούς ασφαλείας που ακολουθούν αυτό το σύμβολο προειδοποίησης.



ΚΙΝΔΥΝΟΣ

Ο ΚΙΝΔΥΝΟΣ υποδεικνύει μία επικίνδυνη κατάσταση που οδηγεί σε σοβαρό τραυματισμό ή θάνατο, εάν δεν τηρηθεί αυτή η προειδοποίηση.

- Για να αποφευχθούν μοιραία ατυχήματα και σοβαροί τραυματισμοί, τηρείτε ακριβώς όλες τις οδηγίες ασφαλείας που ακολουθούν αυτή τη λέξη σήμα.



ΠΡΟΕΙΔΟΠΟΙΗΣΗ

Η ΠΡΟΕΙΔΟΠΟΙΗΣΗ υποδεικνύει μία επικίνδυνη κατάσταση που μπορεί να οδηγήσει σε σοβαρό τραυματισμό ή θάνατο, εάν δεν τηρηθεί αυτή η προειδοποίηση.

- Για να αποφευχθούν πιθανά μοιραία ατυχήματα και σοβαροί τραυματισμοί, τηρείτε ακριβώς όλες τις οδηγίες ασφαλείας που ακολουθούν αυτή τη λέξη σήμα.



ΠΡΟΣΟΧΗ

Η ΠΡΟΣΟΧΗ υποδεικνύει μία επικίνδυνη κατάσταση που μπορεί να οδηγήσει σε μικρό ή μέτριο τραυματισμό, εάν δεν τηρηθεί αυτή η προειδοποίηση.

- Για να αποφευχθούν πιθανοί μικροί ή μέτριοι τραυματισμοί, τηρείτε ακριβώς όλες τις οδηγίες ασφαλείας που ακολουθούν αυτή τη λέξη σήμα.

ΣΗΜΕΙΩΣΗ: Όταν εμφανιστεί αυτή η λέξη χωρίς προειδοποιητικό σύμβολο ασφαλείας, η ΣΗΜΕΙΩΣΗ υποδεικνύει μία επικίνδυνη κατάσταση που μπορεί να οδηγήσει σε βλάβη εάν δεν τηρηθεί.

Σχόλιο: Ένα σχόλιο περιέχει επιπλέον σημαντικές πληροφορίες σχετικά με διαδικασία εργασίας.

3.2 Περιγραφή και σκοπός του μηχανήματος

Το μηχάνημα αυτό είναι μία φορητή πηγή ισχύος. Αυτή η φορητή γεννήτρια από την PRAMAC αποτελείται από ένα πλαίσιο χαλύβδινου αγωγού, που περιλαμβάνει μία δεξαμενή καυσίμων, έναν πετρελαιοκινητήρα, έναν πίνακα ελέγχου και έναν ηλεκτρικό εναλλάκτη. Ο πίνακας ελέγχου περιέχει χειριστήρια και κουζινέτα. Όταν λειτουργεί ο κινητήρας, η γεννήτρια μετατρέπει τη μηχανική ενέργεια σε ηλεκτρική ενέργεια. Ο χειριστής συνδέει ηλεκτρικά φορτία με την πρίζα παροχής ρεύματος.

Αυτό το μηχάνημα χρησιμοποιείται για την παροχή ηλεκτρικού ρεύματος συνδεδεμένων ηλεκτρικών φορτίων. Βλέπε τις προδιαγραφές προϊόντος για τάση και συχνότητα εξόδου της γεννήτριας καθώς και τον περιορισμό του μέγιστου ρεύματος αυτής της γεννήτριας.

Το μηχάνημα αυτό σχεδιάστηκε και κατασκευάστηκε αποκλειστικά για τον προαναφερόμενο σκοπό. Η χρήση του μηχανήματος για κάποιον άλλο σκοπό θα μπορούσε να προκαλέσει μόνιμη βλάβη στο μηχάνημα ή να προκαλέσει σοβαρό τραυματισμό στον χειριστή ή σε άλλα άτομα που βρίσκονται κοντά. Η βλάβη στο μηχάνημα λόγω λανθασμένης χρήσης δεν καλύπτεται από την εγγύηση.

Οι εξής πρακτικές θεωρούνται λανθασμένη χρήση:

- Σύνδεση με ένα ηλεκτρικό φορτίο η τάση και η συχνότητα του οποίου δεν είναι συμβατές με την έξοδο της γεννήτριας
- Η υπερφόρτωση της γεννήτριας με ένα φορτίο που χρειάζεται υπερβολικά πολύ ενέργεια κατά τη διάρκεια συνεχούς λειτουργία ή κατά την έναρξη
- Λειτουργία της γεννήτριας κατά τρόπο που δεν είναι συνεπής με τα εθνικά, πολιτειακά και τοπικά πρότυπα και κανονισμούς
- Χρήση του μηχανήματος ως σκάλα, στήριγμα ή επιφάνεια εργασίας
- Λειτουργία του μηχανήματος για τη μεταφορά ή τη μετακίνηση ατόμων ή εξοπλισμού
- Λειτουργία του μηχανήματος έξω από τις προδιαγραφές του εργοστασίου
- Λειτουργία του μηχανήματος αντίθετα με τις προειδοποιήσεις που είναι επικολλημένες στο μηχάνημα και περιέχονται στο εγχειρίδιο χειριστή.

Το μηχάνημα αυτό έχει σχεδιαστεί και έχει κατασκευαστεί σύμφωνα με τα μεγαλύτερα παγκόσμια πρότυπα ασφαλείας. Για να εξαλειφθούν οι κίνδυνοι όσο περισσότερο γίνεται, σχεδιάστηκε τεχνικά με ιδιαίτερη φροντίδα και περιέχει προστατευτικές πλευρικές πινακίδες και ετικέτες προειδοποίησης για αυξημένη ασφάλεια του χειριστή. Μπορεί να υπάρχουν επιπλέον κίνδυνοι παρά τα προστατευτικά αυτά μέτρα. Έχουν προσδιοριστεί ως εναπομείναντες κίνδυνοι. Πιθανοί εναπομείναντες κίνδυνοι αυτού του μηχανήματος:

- Θερμότητα, θόρυβος, καυσαέρια και μονοξείδιο του άνθρακα από τον κινητήρα
- Κίνδυνος πυρκαγιάς λόγω λανθασμένης διαδικασίας ανεφοδιασμού με καύσιμα
- Πετρέλαιο ή ατμοί πετρελαίου
- Ηλεκτροπληξία και εκκένωση τόξου
- Τραυματισμός λόγω εσφαλμένης τεχνολογίας δημιουργίας αρτάνης

Για τη δική σας προστασία και την προστασία άλλων ατόμων, βεβαιωθείτε ότι έχετε διαβάσει προσεκτικά και κατανοήσει τις οδηγίες ασφαλείας σε αυτό το εγχειρίδιο πριν ξεκινήσετε το μηχάνημα.

3.3 Λειτουργική ασφάλεια



ΚΙΝΔΥΝΟΣ

Μονοξείδιο του άνθρακα.

Η εφαρμογή μία γεννήτριας σε κτήρια μπορεί να ΟΔΗΓΗΣΕΙ ΣΕ ΘΑΝΑΤΟ ΜΕΣΑ ΣΕ ΛΕΠΤΑ.

Τα καυσαέρια από την γεννήτρια περιέχουν μονοξείδιο του άνθρακα (CO). Πρόκειται για ένα αόρατο άοσμο δηλητήριο. Εάν μπορείτε να μυρίσετε τα καυσαέρια από τη γεννήτρια, γίνεται εισπνοή του CO. Ακόμα κι αν δεν μπορείτε να μυρίσετε τα καυσαέρια, θα μπορούσε και σε αυτή την περίπτωση να γίνει εισπνοή του CO.

- ΠΟΤΕ μην χρησιμοποιείτε τη γεννήτρια σε κτήρια, γκαράζ, κενούς χώρους ή άλλους μερικώς κλειστούς χώρους. Το μονοξείδιο του άνθρακα μπορεί να συσσωρευθεί σε φονικά επίπεδα σε αυτούς τους χώρους. Ένας ανεμιστήρας ή ανοικτό παράθυρο ΔΕΝ παρέχει αρκετό φρέσκο αέρα.
 - Χρησιμοποιείτε τις γεννήτριες ΜΟΝΟΝ στους εξωτερικούς χώρους και μακριά από παράθυρα, πόρτες και αεραγωγούς. Αυτά τα ανοίγματα μπορούν να αντλήσουν τα καυσαέρια της γεννήτριας.
 - Το CO μπορεί να διεισδύσει σε ένα σπίτι, ακόμα κι αν μία γεννήτρια χρησιμοποιείται σωστά. Χρησιμοποιείτε ΠΑΝΤΑ έναν συναγερμό CO με μπαταρία ή εφεδρική μπαταρία στο σπίτι.
 - Βγείτε ΑΜΕΣΩΣ στον καθαρό αέρα, εάν δεν νιώσετε καλά, ζαλάδα ή αδύναμοι αφού χρησιμοποιήσετε τη γεννήτρια. Συμβουλευτείτε έναν γιατρό. Θα μπορούσε να είναι δηλητηρίαση με μονοξείδιο του άνθρακα.
-



ΠΡΟΕΙΔΟΠΟΙΗΣΗ

Ηλεκτροπληξία ή κίνδυνος πυρκαγιάς ή έκρηξης. Λάθος σύνδεση της γεννήτριας με την παροχή ρεύματος ενός κτηρίου μπορεί να οδηγήσει στη μεταφορά ρεύματος από τη γεννήτρια ξανά στο σύστημα παροχής ρεύματος. Αυτό μπορεί να προκαλέσει ηλεκτροπληξία, σοβαρό τραυματισμό ή θάνατο του εργαζόμενου στην εταιρία παροχής ρεύματος!

- Πρέπει να ικανοποιούνται τα εξής προαπαιτούμενα σύνδεσης.
-



ΠΡΟΕΙΔΟΠΟΙΗΣΗ

Ο ηλεκτρολύτης της μπαταρίας είναι δηλητηριώδης και επικίνδυνος, προκαλεί σοβαρά εγκαύματα κ.λ.π. και περιέχει θειικό οξύ.

Αποφύγετε την επαφή με το δέρμα, τα μάτια ή τα ρούχα.

Προαπαιτούμενα σύνδεσης

Τα παρακάτω προαπαιτούμενα πρέπει να ικανοποιηθούν για να συνδεθεί η γεννήτρια με την κεντρική παροχή του κτηρίου.

- Η γεννήτρια πρέπει να ικανοποιεί τα προαπαιτούμενα όσον αφορά την απόδοση, την τάση και τη συχνότητα του εξοπλισμού.
- Η γεννήτρια πρέπει να αποσυνδεθεί από την παροχή ηλεκτρικού ρεύματος.
- Οι συνδέσεις από τη γεννήτρια στο σύστημα παροχής ρεύματος ενός κτηρίου πρέπει να τεκμηριώνονται από έναν εξουσιοδοτημένο ηλεκτρολόγο.
- Οι ηλεκτρικές συνδέσεις πρέπει να ικανοποιούν όλους τους νόμους και τους κανονισμούς περί ηλεκτρισμού.



ΠΡΟΕΙΔΟΠΟΙΗΣΗ

Τα προαπαιτούμενα για την ασφαλή λειτουργία είναι η εξοικείωση με το μηχάνημα και η κατάλληλη εκπαίδευση. Η μη σωστή λειτουργία των μηχανημάτων ή η λειτουργία τους από μη εκπαιδευμένο προσωπικό μπορεί να προκαλέσει κίνδυνο. Διαβάστε τις οδηγίες λειτουργίας σε αυτό το εγχειρίδιο και στο εγχειρίδιο κινητήρα για να εξοικειωθείτε με την εργασία και την κατάλληλη χρήση των χειριστηρίων του χειριστή. Θα πρέπει να δοθούν οδηγίες σε μη έμπειρους χειριστές από το προσωπικό που είναι εξοικειωμένο με το μηχάνημα πριν τους επιτραπεί να λειτουργήσουν το μηχάνημα.

3.4 Διαπιστευτήρια χειριστή

Μόνον το εκπαιδευμένο προσωπικό μπορεί να ξεκινήσει, να λειτουργήσει και να απενεργοποιήσει το μηχάνημα. Το προσωπικό πρέπει επίσης να διαθέτει τα εξής διαπιστευτήρια:

- να εκπαιδευτεί στη σωστή λειτουργία του μηχανήματος
- να εξοικειωθεί με τις απαραίτητες διατάξεις ασφαλείας

Η πρόσβαση στο μηχάνημα και η λειτουργία του μηχανήματος δεν επιτρέπεται σε:

- Παιδιά
- Άτομα υπό επήρεια αλκοόλ, ναρκωτικών ουσιών ή φαρμάκων

Μέσα Ατομικής Προστασίας (ΜΑΠ)

Κατά τη λειτουργία αυτού του μηχανήματος πρέπει να φοριούνται τα εξής μέσα ατομικής προστασίας (ΜΑΠ):

- Στενά ρούχα εργασίας που δεν εμποδίζουν την κίνηση
- Γυαλιά ασφαλείας με προστατευτικά πλαϊνά
- Προστασία για τα αυτιά
- Παπούτσια εργασίας ή μπότες με προστασία για τα δάκτυλα
- ΠΟΤΕ μην χρησιμοποιείτε γεννήτρια κοντά σε ανοιχτά δοχεία καυσίμων, μπουγιάς ή άλλα εύφλεκτα υγρά.
- ΠΟΤΕ μην αγγίζετε τη γεννήτρια ή εργαλεία που είναι συνδεδεμένα με αυτά, εάν έχετε υγρά χέρια.

- ΠΟΤΕ μην χρησιμοποιείτε κατεστραμμένα καλώδια ρεύματος. Θα μπορούσαν να προκύψουν ηλεκτροπληξία και βασική βλάβη στο μηχάνημα.
- ΠΟΤΕ μην τοποθετείτε το καλώδιο ρεύματος κάτω από τη γεννήτρια ή σε δονούμενα ή καυτά μέρη.
- ΠΟΤΕ μην καλύπτετε καυτή γεννήτρια ή γεννήτρια που λειτουργεί.
- ΠΟΤΕ μην υπερφορτώνετε τη γεννήτρια. Τα συνολικά αμπέρ των τμημάτων που είναι συνδεδεμένα με τη γεννήτρια δεν μπορούν να υπερβαίνουν το όριο εξαγωγής.
- ΠΟΤΕ μην λειτουργείτε το μηχάνημα στο χιόνι, τη βροχή ή σε λιμνάζον νερό.
- ΠΟΤΕ μην επιτρέπετε σε μη εκπαιδευμένο προσωπικό να λειτουργεί ή να συντηρεί τη γεννήτρια. Εξοικειωθείτε με τη λειτουργία και τον τερματισμό πριν ξεκινήσετε τη γεννήτρια.
- ΠΑΝΤΑ να αποθηκεύετε τη συσκευή σωστά όταν δεν χρησιμοποιείται. Αποθηκεύετε το μηχάνημα σε ένα στεγνό μέρος και φυλάσσετε το μακριά από μικρά παιδιά.
- ΠΑΝΤΑ να φροντίζετε το μηχάνημα να είναι σταθερό και να μην μπορεί να ανατραπεί, να κυλήσει, να ολισθήσει ή να πέσει κατά τη διάρκεια της λειτουργίας.
- ΠΑΝΤΑ να μεταφέρετε τη γεννήτρια σε οριζόντια θέση.
- ΠΑΝΤΑ να κρατάτε απόσταση τουλάχιστον ενός μέτρου από εγκαταστάσεις, κτήρια ή άλλα μηχανήματα όσο λειτουργεί το μηχάνημα.
- ΠΑΝΤΑ να διατηρείτε τον χώρο ακριβώς από γύρω και κάτω από το μηχάνημα καθαρό, τακτοποιημένο και χωρίς βρομιές και εύφλεκτα υλικά. Ελέγξτε να μην υπάρχουν βρομιές πάνω από το μηχάνημα που θα μπορούσαν να πέσουν επάνω ή μέσα στο μηχάνημα ή τον χώρο καυσαερίων.
- ΠΑΝΤΑ να διατηρείτε όλα τα εργαλεία, τα καλώδια ρεύματος και άλλα χαλαρά αντικείμενα μακριά από τη γεννήτρια πριν ξεκινήσετε.
- ΜΗΝ γειώνετε αυτή τη γεννήτρια.
- Εάν έχουν συνδεθεί στη γεννήτρια περισσότερες από μία ηλεκτρικές συσκευές, ο επιπρόσθετος συνδεδεμένος ηλεκτρικός εξοπλισμός πρέπει να έχει συνδεθεί στη γεννήτρια μέσω ενός μετασχηματιστή απομόνωσης ή ενός κατάλληλου διακόπτη FI (PRCD), στον οποίο κάθε επιπλέον ηλεκτρική συσκευή πρέπει να λειτουργεί μέσω ενός ξεχωριστού μετασχηματιστή απομόνωσης ή PRCD.

Δονήσεις γεννήτριας

Οι γεννήτριες δονούνται κατά τη διάρκεια της κανονικής λειτουργίας. Δείτε κατά τη διάρκεια και μετά τη χρήση της γεννήτριας κατά πόσο η γεννήτρια ή το καλώδιο επέκτασης και το καλώδιο ρεύματος εμφανίζουν βλάβη λόγω δονήσεων.

- Επισκευάστε κάποια βλάβη, κατά περίπτωση ή αντικαταστήστε τα μέρη που έχουν πληγεί.
- Μην χρησιμοποιείτε βύσματα ή καλώδια που εμφανίζουν ενδείξεις βλάβης, όπως κατεστραμμένη ή ραγισμένη μόνωση ή λεπίδες.

3.5 Ασφάλεια κατά την χρήση κινητήρων καύσης



ΠΡΟΕΙΔΟΠΟΙΗΣΗ

Οι κινητήρες καύσης θέτουν έναν συγκεκριμένο κίνδυνο κατά τη διάρκεια της λειτουργίας και κατά τον ανεφοδιασμό. Αδυναμία τήρησης των προειδοποιητικών σημειώσεων και προτύπων ασφαλείας μπορεί να οδηγήσει σε σοβαρό τραυματισμό ή θάνατο.

- Διαβάστε και πάντα να παρακολουθείτε τις προειδοποιήσεις στο εγχειρίδιο χειριστή του κινητήρα και των οδηγιών ασφαλείας παρακάτω.



ΚΙΝΔΥΝΟΣ

Μονοξείδιο του άνθρακα.

Η χρήση της γεννήτριας στα κτήρια μπορεί να ΟΔΗΓΗΣΕΙ ΣΕ ΘΑΝΑΤΟ ΜΕΣΑ ΣΕ ΛΕΠΤΑ. Τα καυσαέρια από την γεννήτρια περιέχουν μονοξείδιο του άνθρακα (CO). Πρόκειται για ένα αόρατο άοσμο δηλητήριο. Εάν μπορείτε να μυρίσετε τα καυσαέρια από τη γεννήτρια, γίνεται εισπνοή του CO. Ακόμα κι αν δεν μπορείτε να μυρίσετε τα καυσαέρια, θα μπορούσε και σε αυτή την περίπτωση να γίνει εισπνοή του CO.



ΠΡΟΕΙΔΟΠΟΙΗΣΗ

Ποτέ μην καπνίζετε, μην δημιουργείτε και μην διακόπτετε συνδέσεις στην μπαταρία κατά τη φόρτιση. Οι σπίθες μπορεί να αναφλέξουν το υγρό στην μπαταρία.

Λειτουργική ασφάλεια

Κατά τη λειτουργία του κινητήρα:

- Διατηρείτε τον χώρο γύρω από τον σωλήνα καυσαερίων χωρίς εύφλεκτα υλικά.
- Επιθεωρήστε τις γραμμές καυσίμων και τη δεξαμενή καυσίμων για διαρροές και ρωγμές πριν ξεκινήσετε τον κινητήρα. Μην λειτουργείτε το μηχάνημα, εάν υπάρχουν διαρροές ή εάν οι γραμμές καυσίμου είναι χαλαρές.

Κατά τη λειτουργία του κινητήρα:

- Μην καπνίζετε όσο λειτουργεί το μηχάνημα.
- Μην λειτουργείτε τον κινητήρα κοντά σε σπινθήρες ή ανοιχτές φλόγες.
- Μην αγγίζετε τον κινητήρα ή τον σιγαστήρα ενώ λειτουργεί ο κινητήρας ή λίγο αφού σβήσει ο κινητήρας.
- Μην λειτουργείτε το μηχάνημα με τάπα καυσίμων που είναι χαλαρή ή που λείπει.
- Μην ξεκινήσετε τον κινητήρα, εάν έχει χυθεί καύσιμο ή εάν υπάρχει οσμή αερίου. Απομακρύνετε το μηχάνημα από το καύσιμο που έχει χυθεί και σκουπίστε το καύσιμο που έχει χυθεί πριν ξεκινήσετε.

Ασφάλεια κατά τον ανεφοδιασμό με καύσιμα

Κατά τον ανεφοδιασμό του μηχανήματος με καύσιμα:

- Σκουπίστε αμέσως τυχόν καύσιμα που έχουν χυθεί.
- Γεμίστε τη δεξαμενή καυσίμου σε καλά αεριζόμενο χώρο.
- Βάλτε ξανά την τάπα της δεξαμενής καυσίμου μετά τον ανεφοδιασμό καυσίμου.
- Μην καπνίζετε.
- Μην ανεφοδιάζετε κινητήρες που καίνε ή λειτουργούν.
- Μην ανεφοδιάζετε τον κινητήρα κοντά σε σπινθήρες ή ανοιχτές φλόγες.
- Μην ανεφοδιάζετε το μηχάνημα ενώ βρίσκεται επάνω σε επιφάνειες με κάλυψη πλαστικού φόρτωσης. Ο στατικός ηλεκτρισμός μπορεί να αναφλέξει τα καύσιμα ή τα καυσάερια.

3.6 Ασφάλεια σέρβις



ΠΡΟΕΙΔΟΠΟΙΗΣΗ

Απρόσεκτα συντηρούμενα μηχανήματα μπορούν να θέσουν κινδύνους! Χρειάζεται τακτική συντήρηση και περιστασιακές επισκευές ώστε να διασφαλιστεί η ασφαλής και σωστή λειτουργία σε μεγαλύτερες χρονικές περιόδους. Εάν προκύψουν προβλήματα με τη γεννήτρια ή ενώ γίνεται συντήρηση στο μηχάνημα, πάντα να επικολλείτε το σήμα "ΜΗΝ ΞΕΚΙΝΑΤΕ "DO NOT START" στον πίνακα ελέγχου ούτως ώστε να ειδοποιησετε άλλους για αυτό.

Μέσα Ατομικής Προστασίας (ΜΑΠ)

Φοράτε το παρακάτω μέσο ατομικής προστασίας κατά την εργασία συντήρησης ή επισκευής:

- Στενά ρούχα εργασίας που δεν εμποδίζουν την κίνηση
- Γυαλιά ασφαλείας με προστατευτικά πλαϊνά
- Προστασία για τα αυτιά
- Παπούτσια εργασίας ή μπότες με προστασία για τα δάκτυλα

Επιπλέον σημειώσεις πριν τη λειτουργία του μηχανήματος:

- Δέστε τα μακριά μαλλιά
- Βγάλτε όλα τα κοσμήματα (συμπεριλαμβανομένων των δακτυλιδιών)
- ΜΗΝ χρησιμοποιείτε πετρέλαιο ή άλλους τύπους καυσίμου ή εύφλεκτων διαλυτών για να καθαρίσετε τα μέρη του μηχανήματος, ιδιαίτερα όχι σε κλειστούς χώρους. Οι ατμοί από καύσιμα και οι διαλύτες μπορεί να εκραγούν.
- ΠΟΤΕ μην λειτουργείτε τον εξοπλισμό χωρίς προστατευτικές συσκευές ή με κατεστραμμένες προστατευτικές συσκευές.
- ΠΟΤΕ μην τροποποιείτε το μηχάνημα χωρίς τη γραπτή έγκριση από τον κατασκευαστή.
- ΠΟΤΕ μην αφήνετε το νερό να συλλεγεί στο κάτω μέρος της γεννήτριας. Εάν

συλλεγεί νερό, αφαιρέστε τη γεννήτρια και αφήστε τη να στεγνώσει καλά πριν τη συντήρηση.

- ΠΟΤΕ μην συντηρήσετε το μηχάνημα με βρεγμένα ρούχα ή υγρό δέρμα
- ΠΟΤΕ μην ζητήσετε να γίνει σέρβις στο μηχάνημα από μη εκπαιδευμένο προσωπικό. Τα ηλεκτρικά στοιχεία αυτού του μηχανήματος θα πρέπει να συντηρούνται μόνον από εξειδικευμένους ηλεκτρολόγους.
- Μην επιτρέπετε ΠΟΤΕ σε παιδιά να προσεγγίζουν το μηχάνημα. Πάντα να διατηρείτε ασφαλή απόσταση ανάμεσα σε παιδιά και το σετ της γεννήτριας.
- ΠΑΝΤΑ να διατηρείτε το μηχάνημα καθαρό και βεβαιωθείτε ότι οι ετικέτες είναι ευανάγνωστες. Αντικαταστήστε όλες τις ετικέτες που λείπουν και είναι δυσανάγνωστες. Οι ετικέτες περιέχουν σημαντικές οδηγίες λειτουργίας και προειδοποιούν για κινδύνους.
- ΠΑΝΤΑ να φοράτε ξανά προστατευτικές συσκευές και προσαρτάτε εξοπλισμό ασφαλείας στη μονάδα μετά από την επισκευή και τη συντήρηση.
- ΠΑΝΤΑ να αφήνετε τον κινητήρα να κρυώνει εντελώς πριν από τη μεταφορά.
- ΠΑΝΤΑ να προσέχετε για τα περιστρεφόμενα μέρη της γεννήτριας και του κινητήρα και να φυλάσσετε τα χέρια, τα πόδια και τα χαλαρά τμήματα ρουχισμού από αυτά τα περιστρεφόμενα μέρη.
- ΠΑΝΤΑ να σβήνετε τον κινητήρα πριν την συντήρηση. Αποσυνδέστε την αρνητική σύνδεση της μπαταρίας στα μηχανήματα με ηλεκτρικές μίζες.
- ΠΑΝΤΑ να διατηρείτε τις γραμμές καυσίμων σε καλή κατάσταση και να τις συνδέετε σωστά. Καύσιμα και αέρια που έχουν διαρροή είναι εξαιρετικά εκρηκτικά.
- Εάν απαιτούνται ανταλλακτικά για αυτό το μηχάνημα, χρησιμοποιείτε μόνον εξαρτήματα της PRAMAC ή μέρη που ταιριάζουν με το αυθεντικό σε όρους διαστάσεων, μοντέλου, έντασης και υλικού.

4. Ετικέτες ασφαλείας και πληροφοριών

Υπάρχουν ετικέτες στον εξοπλισμό σας που περιέχουν σημαντικές πληροφορίες και οδηγίες ασφαλείας.

- Διατηρείτε όλες τις ετικέτες ευανάγνωστες.
- Αντικαταστήστε ετικέτες που λείπουν ή είναι δυσανάγνωστες. Οι αριθμοί αντικείμενου στις ετικέτες βρίσκονται στο βιβλίο εξαρτημάτων.

Αντικείμενο	Ετικέτα	Περιγραφή
1		Εγγυημένη στάθμη ισχύος θορύβου.
2		<p>ΚΙΝΔΥΝΟΣ! Υπάρχει κίνδυνος ασφυξίας.</p> <ul style="list-style-type: none"> ▪ Οι κινητήρες αναδίδουν μονοξείδιο του άνθρακα. ▪ Μην λειτουργείτε το μηχάνημα σε εσωτερικούς χώρους ή σε κλειστούς χώρους. ▪ ΠΟΤΕ μην το λειτουργείτε σε σπίτια ή γκαράζ, ΑΚΟΜΑ ΚΙ ΑΝ οι πόρτες και τα παράθυρα είναι ανοιχτά. ▪ Χρησιμοποιείτε μόνον σε ΕΞΩΤΕΡΙΚΟΥΣ ΧΩΡΟΥΣ και μακριά από παράθυρα, πόρτες και αεραγωγούς. ▪ Διαβάστε προσεκτικά το εγχειρίδιο χειριστή. ▪ Δεν επιτρέπονται σπινθήρες, φλόγες ή αντικείμενα που καίνε κοντά στο μηχάνημα. ▪ Διακόψτε τον κινητήρα πριν από τον ανεφοδιασμό καυσίμου.
3		Προειδοποίηση για καυτές επιφάνειες.
4		<p>Προειδοποίηση για καυτές επιφάνειες. PE = Πιθανή γείωση - Συνδέστε το καλώδιο από τη ράβδο γείωσης εδώ (όπου χρειαστεί). ΠΡΟΕΙΔΟΠΟΙΗΣΗ! Η ηλεκτροπληξία θα προκαλέσει σοβαρό τραυματισμό ή θάνατο.</p>

5. Τυπική συσκευασία

Η τυπική συσκευασία περιλαμβάνει:

- Εξοπλισμός.
- Εγχειρίδιο χειριστή.
- Δήλωση CE

6. Ανύψωση και μεταφορά

Ανύψωση του μηχανήματος

Αυτή η συμπαγής γεννήτρια είναι αρκετά βαριά για να προκαλέσει τραυματισμό σε περίπτωση τεχνολογίας λανθασμένης τοποθέτησης αρτάνης. Ακολουθήστε τις εξής οδηγίες για να ανυψώσετε τη γεννήτρια:

- Μην προσπαθήσετε να ανυψώσετε τη γεννήτρια χωρίς βοήθεια. Χρησιμοποιείτε κατάλληλες ράβδους ανύψωσης π.χ. βρόγχους, αλυσίδες, άγκιστρα περιστροφής, ράμπες ή γρύλους.
- Βεβαιωθείτε ότι οι ράβδοι ανύψωσης είναι σταθερά τοποθετημένοι και έχουν επαρκή χωρητικότητα μεταφοράς για να ανυψώσετε ή να κρατήσετε τη γεννήτρια με ασφάλεια.
- Δώστε προσοχή στα άτομα που τα περιβάλλουν όταν ανυψώνετε την γεννήτρια.

Μεταφορά του μηχανήματος

Τηρήστε τις παρακάτω οδηγίες όταν η γεννήτρια μεταφέρεται από και προς το εργοτάξιο.

- Αφήστε τον κινητήρα να κρυώσει πριν κάνετε ανεφοδιασμό στη γεννήτρια.
- Αδειάστε τη δεξαμενή καυσίμου.
- Κλείστε τον κόκορα καυσίμου.
- Δέστε σταθερά τη γεννήτρια στο όχημα μεταφοράς ούτως ώστε να μην ολισθήσει και να μην ανατραπεί.
- Μην ανεφοδιάσετε τη γεννήτρια μέσα ή επάνω στο όχημα μεταφοράς. Μεταφέρετε πρώτα τη γεννήτρια στον χώρο εργασίας και ανεφοδιάστε εκεί τη δεξαμενή καυσίμου.
- Μην λειτουργήσετε τη genset μέσα / επάνω στο όχημα μεταφοράς

7. Λειτουργία

7.1 Προετοιμάστε το μηχάνημα για την πρώτη εφαρμογή

Προετοιμάστε το μηχάνημα για την πρώτη εφαρμογή:

1. Βεβαιωθείτε ότι έχει αφαιρεθεί όλο το χαλαρό υλικό συσκευασίας από το μηχάνημα.
2. Δείτε το μηχάνημα και τα στοιχεία του για βλάβη. Μην λειτουργήσετε το μηχάνημα εάν εντοπίσετε ορατή βλάβη! Ζητήστε συμβουλές αμέσως από τον αντιπρόσωπο της PRAMAC.
3. Ελέγξτε εάν έχουν παραδοθεί όλα τα μέρη που ανήκουν στο μηχάνημα και κατά πόσο υπάρχουν όλα τα χαλαρά μέρη και σφιγκτήρες.
4. Τώρα προσαρτήστε στοιχεία που δεν έχουν προσαρτηθεί ακόμα.
5. Γεμίστε με υγρά, κατά περίπτωση, λάδι κινητήρα και οξύ μπαταρίας.
6. Πάρτε το μηχάνημα στο σημείο λειτουργίας του.
7. Ακολουθήστε τις οδηγίες συναρμολόγησης του κιτ τροχών, εάν υπάρχουν



ΚΙΝΔΥΝΟΣ

Μονοξείδιο του άνθρακα.

Η χρήση μίας γεννήτριας σε κτήρια μπορεί να ΟΔΗΓΗΣΕΙ ΣΕ ΘΑΝΑΤΟ ΜΕΣΑ ΣΕ ΛΕΠΤΑ. Τα καυσαέρια από την γεννήτρια περιέχουν μονοξείδιο του άνθρακα (CO). Πρόκειται για ένα αόρατο άοσμο δηλητήριο. Εάν μπορείτε να μυρίσετε τα καυσαέρια από τη γεννήτρια, γίνεται εισπνοή του CO. Ακόμα κι αν δεν μπορείτε να μυρίσετε τα καυσαέρια, θα μπορούσε και σε αυτή την περίπτωση να γίνει εισπνοή του CO.

- ΠΟΤΕ μην χρησιμοποιείτε τη γεννήτρια σε κτήρια, γκαράζ, κενούς χώρους ή άλλους μερικώς κλειστούς χώρους. Το μονοξείδιο του άνθρακα μπορεί να συσσωρευθεί σε φονικά επίπεδα σε αυτούς τους χώρους. Ένας ανεμιστήρας ή ανοικτό παράθυρο ΔΕΝ παρέχει αρκετό φρέσκο αέρα.
- Χρησιμοποιείτε τις γεννήτριες ΜΟΝΟΝ στους εξωτερικούς χώρους και μακριά από παράθυρα, πόρτες και αεραγωγούς. Αυτά τα ανοίγματα μπορούν να αντλήσουν τα καυσαέρια της γεννήτριας.
- Το CO μπορεί να διεισδύσει σε ένα σπίτι, ακόμα κι αν μία γεννήτρια χρησιμοποιείται σωστά. Χρησιμοποιείτε ΠΑΝΤΑ έναν συναγερμό CO με μπαταρία ή εφεδρική μπαταρία στο σπίτι.
- Βγείτε ΑΜΕΣΩΣ στον καθαρό αέρα, εάν δεν νιώσετε καλά, ζαλάδα ή αδύναμοι αφού χρησιμοποιήσετε τη γεννήτρια. Συμβουλευτείτε έναν γιατρό. Θα μπορούσε να είναι δηλητηρίαση με μονοξείδιο του άνθρακα.

Χρήση μειγμάτων πετρελαίου / αιθανόλης

Αυτή η φορητή γεννήτρια δεν μπορεί να χρησιμοποιηθεί με μείγματα πετρελαίου / αιθανόλης με περιεκτικότητα αιθανόλης μεγαλύτερη από 10%.

7.2 Εγκατάσταση αξεσουάρ (μόνο για το P7500i)

Αφαιρέστε τα αξεσουάρ

Αφαιρέστε το εξάρτημα, αφαιρέστε τη γεννήτρια και το κιβώτιο εξαρτημάτων από το κουτί συσκευασίας και μετρήστε τον αριθμό των εξαρτημάτων σύμφωνα με τον ακόλουθο πίνακα.

No.	Name	Quantity
1	Wheel	2
2	Axle	1
3	B pin	2
4	Washer	2
5	Bolt	8
6	Frame shock absorber bracket (left)	1
7	Frame shock absorber bracket (right)	1

Εγκατάσταση κιτ τροχών

Απαιτήσεις εργαλείων: κλειδί 12 mm, κλειδί 10 mm, σταυροκατσάβιδο που χρησιμοποιείται για την καλωδίωση της μπαταρίας και τον σφιγκτήρα.



ΠΡΟΕΙΔΟΠΟΙΗΣΗ

Απαγορεύεται αυστηρά η λειτουργία της γεννήτριας όταν δεν είναι εγκατεστημένο το κιτ τροχών. Το κιτ τροχού παρέχει χώρο ροής αέρα μεταξύ του εδάφους και της εισόδου της γεννήτριας.



ΠΡΟΕΙΔΟΠΟΙΗΣΗ

Εάν δεν εγκατασταθεί το κιτ τροχών, ενδέχεται να απορροφηθούν σκόνη και συντρίμμια στον αγωγό της γεννήτριας, γεγονός που θα προκαλέσει βλάβη στη γεννήτρια. Βεβαιωθείτε ότι η γεννήτρια λειτουργεί μετά την εγκατάσταση του κιτ τροχών.

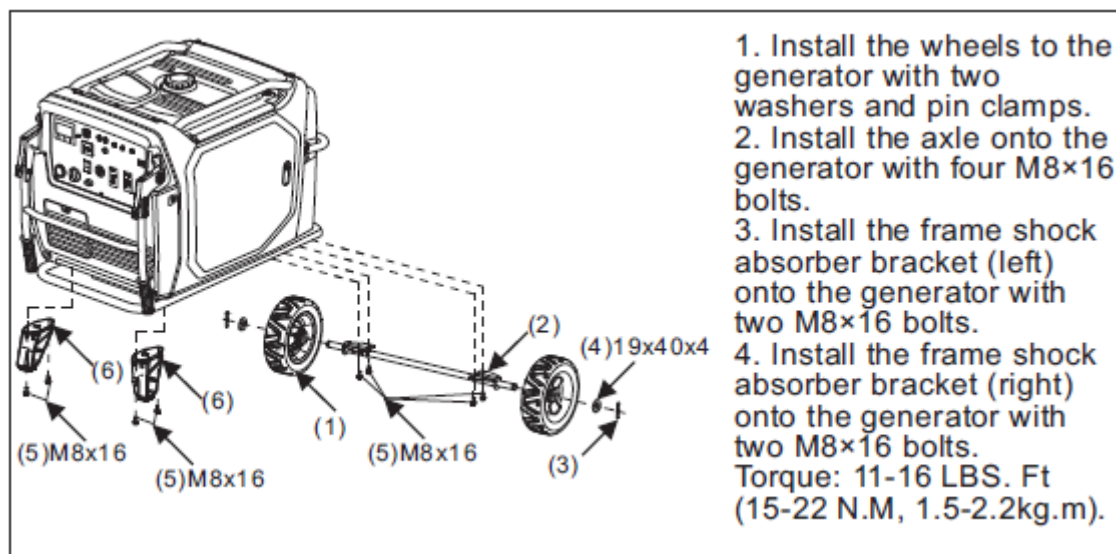

7.3 Απαιτήσεις ισχύος

Οι μονοφασικές γεννήτριες PRAMAC έχουν σχεδιαστεί για τη λειτουργία των μονοφασικών ηλεκτρικών συσκευών 50 Hz για 230 VAC.

Οι τριφασικές γεννήτριες έχουν σχεδιαστεί για τη λειτουργία μονοφασικών ηλεκτρικών συσκευών 50 Hz για 230 VAC ή/και τριφασικών ηλεκτρικών συσκευών 50 Hz για 400 VAC.

Οι μονοφασικές ή τριφασικές πλευρές μπορούν να χρησιμοποιηθούν ταυτόχρονα.

ΣΗΜΕΙΩΣΗ: Μην υπερβαίνετε το όριο απόδοσης της γεννήτριας, καθώς αυτό μπορεί να οδηγήσει σε βλάβη της γεννήτριας ή των εργαλείων. Βλ. Τεχνικά δεδομένα.

Δείτε τις ονομαστικές πινακίδες ή τις ετικέτες των εργαλείων και εάν ο ηλεκτρικός εξοπλισμός είναι συνδεδεμένος για να βεβαιωθείτε ότι οι τρέχουσες τιμές συμμορφώνονται με αυτές της γεννήτριας. Πάντα να ρωτάτε τον κατασκευαστή, εάν υπάρχει έλλειψη ισχύος σε watt στον εξοπλισμό.

Κάποιος ηλεκτρικός εξοπλισμός χρειάζεται περισσότερο ρεύμα για να ξεκινήσει να λειτουργεί. Η γεννήτρια πρέπει να είναι σε θέση να παράσχει αυτή την ισχύ. Κάποιος εξοπλισμός πράγματι χρειάζεται περισσότερη ισχύ από αυτή που καθορίζεται στην πινακίδα ενδείξεων.

Οι πληροφορίες "Γενικές απαιτήσεις ισχύος για έναρξη" ισχύουν μόνον ως γενικές οδηγίες που θα σας βοηθήσουν να προσδιορίσετε τις απαιτήσεις ισχύος. Ο πλησιέστερος αντιπρόσωπος της PRAMAC, ο κατασκευαστής εργαλείων μπορεί να σας βοηθήσει εάν έχετε ερωτήσεις.

ΣΗΜΕΙΩΣΗ: Μην υπερβαίνετε το καθορισμένο όριο ισχύος σε κάποια υποδοχή βύσματος.

ΣΗΜΕΙΩΣΗ: Εάν ένα εργαλείο ή ηλεκτρικός εξοπλισμός δεν φτάσει στις πλήρεις ΣΑΛ μέσα σε λίγα δευτερόλεπτα μετά την έναρξη, σβήστε τον εντελώς ούτως ώστε να αποτραπεί βλάβη.

Γενικές απαιτήσεις ισχύος για έναρξη

- Λευκοί γλόμπτοι και ηλεκτρονικά αγαθά, όπως σίδερα και ηλεκτρικές εστίες, χρησιμοποιούν ένα θερμαντικό στοιχείο και χρειάζονται την ίδια ποσότητα ρεύματος κατά την εκκίνηση που αναγράφεται στην πινακίδα ενδείξεων.
- Κατά την εκκίνηση, οι λαμπτήρες νέον και υδραργύρου χρειάζονται 1,2-2 φορές επί της καθορισμένης ισχύος σε watt.
- Πολλοί ηλεκτρικοί κινητήρες και ηλεκτροκίνητα εργαλεία χρησιμοποιούν μεγάλη ποσότητα ρεύματος κατά την εκκίνηση. Η παροχή ηλεκτρικού ρεύματος που απαιτείται κατά την εκκίνηση εξαρτάται από τον τύπο του κινητήρα και την σκοπούμενη εφαρμογή.
- Κατά την εκκίνηση, τα περισσότερα ηλεκτροκίνητα εργαλεία χρειάζονται 1,2-3 φορές επί της καθορισμένης ισχύος σε watt.
- Οι μονάδες σύνδεσης, όπως οι βυθιζόμενες αντλίες και οι συμπιεστές αέρα, χρησιμοποιούν μεγάλη ποσότητα ρεύματος κατά την εκκίνηση, ακόμα και έως 3-5 φορές επί της καθορισμένης ισχύος σε watt.

Εάν η ισχύς σε watt ενός εργαλείου ή ηλεκτρικού εξοπλισμού δεν καθοριστεί, μπορεί να υπολογιστεί πολλαπλασιάζοντας τις απαιτήσεις τάσης με τις απαιτήσεις σε αμπέρ.

Μονοφασικό: VOLTS x AMPS = WATTS

Τριφασικό VOLTS x AMPS x 1,732 x 0,8 = WATTS

7.4 Απώλεια απόδοσης με εφαρμογή σε μεγάλο υψόμετρο

Οι γεννήτριες λειτουργούν διαφορετικά λόγω διαφορών σε υψόμετρο και θερμοκρασία. Μη τροποποιημένοι κινητήρες εσωτερικής καύσης έχουν μειωμένη απόδοση σε μεγάλα υψόμετρα λόγω της χαμηλότερης ατμοσφαιρικής πίεσης. Αυτό σημαίνει χαμηλότερη απόδοση και συνεπώς μειωμένη εκμετάλλευση ισχύος. Μόλις αυξηθούν οι θερμοκρασίες, ένας κινητήρας λειτουργεί λιγότερο οικονομικά και τα ηλεκτρικά στοιχεία έχουν μεγαλύτερη αντίσταση.

Για κάθε 300 μέτρα πάνω από μεγάλα υψόμετρα των 1500 μέτρων πάνω από τη στάθμη της θάλασσας, η απόδοση της γεννήτριας μειώνεται κατά 3,5%. Για εξωτερικές θερμοκρασίες άνω των 40 βαθμών Κελσίου, η απόδοση της γεννήτριας μειώνεται κατά 3% για κάθε επιπλέον 5 βαθμούς. Οι πίνακες δίνουν βοήθεια με το μεγάλο υψόμετρο και την απομείωση απόδοσης λόγω εξωτερικής θερμοκρασίας. Για να προσδιοριστεί η σωστή απόδοση της γεννήτριας, μπορεί να χρειαστεί να λάβετε υπόψη τους παράγοντες και για το μεγάλο υψόμετρο και για την απομείωση θερμοκρασίας.

Εξωτερική θερμοκρασία °C	Απομείωση	Παράγοντας
45	3 %	0,97
50	6 %	0,94
55	9 %	0,91
60	12 %	0,88

Μεγάλο υψόμετρο σε m	Απομείωση	Παράγοντας
1800	3,5%	0,965
2100	7%	0,93
2400	10,5%	0,895
2700	14%	0,86
3000	17,5%	0,825
3300	21%	0,79
4000	24,5%	0,755

7.5 Γείωση



ΠΡΟΣΟΧΗ

Ο αγωγός μεσαίου σημείου (ουδέτερο) αυτού του εξοπλισμού δεν είναι γειωμένος. **Μην καθοδηγείτε τη ράβδο PE στο έδαφος υπό κανονικές συνθήκες λειτουργίας.** Ανατρέξτε στους τοπικούς κανονισμούς, εάν ο σκοπός του εξοπλισμού είναι να τροφοδοτήσει με ρεύμα ένα κτήριο ή παρόμοιο σύστημα.



Για σύνολα γεννήτριας που προορίζονται για να παράσχουν ρεύμα σε ένα δίκτυο TT, ή εάν απαιτείται προστασία εναπομείναντος ρεύματος στο δίκτυο TT ή εάν ο εξοπλισμός αυτός πρέπει να χρησιμοποιηθεί για επιπλέον προστασία λόγω συνθηκών ή κανονισμών, μόνον οι προστατευτικοί διακόπτες εναπομείναντος ρεύματος 30 mA μπορεί να χρησιμοποιηθούν ως προστατευτικές διατάξεις. Ο προστατευτικός διακόπτης εναπομείναντος ρεύματος 30 mA πρέπει να εγκατασταθεί ΣΤΟ ίδιο το σύνολο της γεννήτριας, αλλά τουλάχιστον στην πλησιέστερη πιθανή θέση σε σχέση με το σύνολο της γεννήτριας. Μόνον με αυτό τον τύπο εγκατάστασης επιτρέπεται και είναι απαραίτητο να τεκμηριωθεί η σύνδεση γείωσης του πλαισίου της γεννήτριας μέσω του σημείου που παρέχεται στο πλαίσιο (βλ. σύμβολο γείωσης 5019).

7.6 Λειτουργία βαριάς εργασίας

Μην λειτουργείτε αυτή τη γεννήτρια για περισσότερο από 20-30 λεπτά υπό μέγιστη ονομαστική τιμή ηλεκτρικού φορτίου. Για συνεχή λειτουργία, μην υπερβαίνετε τη συνεχή (κύρια) έξοδο ρεύματος της γεννήτριας. Βλ. τα τεχνικά δεδομένα της γεννήτριας σε αυτό το εγχειρίδιο χειριστή.

7.7 Εγκατάσταση

Ρυθμίστε τη γεννήτρια ούτως ώστε να προστατεύεται από βροχή, χιόνι ή άλλες μορφές υγρασίας. Η γείωση πρέπει να είναι σταθερή και ίση ούτως ώστε να αποτραπεί η ολίσθηση ή μετατόπιση. Μην κατευθύνετε τα καυσαέρια του κινητήρα σε έναν χώρο με άτομα.

Και ο χώρος εργασίας καθώς και τα στοιχεία πρέπει να προστατεύονται από κάθε μορφή υγρασίας.

7.8 Χρήση καλωδίων επέκτασης

Απώλεια ρεύματος λαμβάνει χώρα κατά τη σύνδεση ηλεκτρικού εξοπλισμού ή ενός εργαλείου στη γεννήτρια με ένα καλώδιο επέκτασης — όσο πιο μακρύ το καλώδιο, τόσο πιο μεγάλη απώλεια ισχύος. Αυτό σημαίνει ότι μεταφέρεται λιγότερη τάση στον ηλεκτρικό εξοπλισμό και αυξάνεται η ισχύς εισόδου ή μειώνεται η απόδοση. Μεγαλύτερη διάμετρος στο καλώδιο επέκτασης μειώνει την απώλεια τάσης.

ΣΗΜΕΙΩΣΗ: Η λειτουργία ηλεκτρικού εξοπλισμού με χαμηλή τάση μπορεί να οδηγήσει σε υπερθέρμανση.

Ο πίνακας λειτουργεί ως οδηγία για την επιλογή του σωστού μεγέθους καλωδίου.

Μπορεί να χρησιμοποιηθούν μόνον σκληρά εύκαμπτα καλώδια με θωράκιση από καουτσούκ σύμφωνα με τον κανονισμό IEC 60245-4 ή αντίστοιχο.



ΠΡΟΕΙΔΟΠΟΙΗΣΗ

Τα κατεστραμμένα καλώδια μπορεί να προκαλέσουν ηλεκτροπληξία, γεγονός που μπορεί να οδηγήσει σε σοβαρό τραυματισμό ή θάνατο. ΠΟΤΕ μην χρησιμοποιείτε φθαρμένα, γυμνά ή κομμένα καλώδια. Αντικαταστήστε αμέσως φθαρμένα καλώδια.

Ποτέ μην υπερβαίνετε την ονομαστική τιμή ρεύματος του καλωδίου.

Επικοινωνήστε με τον κατασκευαστή του καλωδίου, εάν έχετε ερωτήσεις σχετικά με τη χρήση του καλωδίου.

Επιλέξτε το μέγεθος καλωδίου από τον πίνακα *Ελάχιστη διατομή των καλωδίων επέκτασης* ή υπολογίστε την ελάχιστη διατομή χρησιμοποιώντας το γράφημα *Ελάχιστη διατομή των καλωδίων επέκτασης*. Ο άξονας X του γραφήματος αντιστοιχεί στις τιμές A x m (αμπέρ x μέτρα). Ο άξονας Y αντιστοιχεί στη διατομή σε mm². Πολλαπλασιάστε την ισχύ σταθερής κατάστασης για το φορτίο σε αμπέρ (A) με το επιθυμητό μήκος του καλωδίου επέκτασης σε μέτρα (m). Τώρα αναζητήστε το αποτέλεσμα σας στον άξονα X. Περιηγηθείτε στο γράφημα μέχρι να βρείτε το σημείο του πεδίου εφαρμογής σας. Τώρα διαβάστε το συνιστώμενο ελάχιστο μήκος καλωδίου στον άξονα X.

Παράδειγμα

Για παράδειγμα, εάν υπάρχει μία τριφασική εφαρμογή με 400 V ισχύος (λειτουργικής) σταθερής κατάστασης που διατίθεται για το φορτίο στα 15 A και το επιθυμητό μήκος του καλωδίου επέκτασης είναι 100 m, τότε:

$$15 \text{ A} \times 100 \text{ m} = 1500 \text{ A} \times \text{m}.$$

$$1500 \text{ A} \times \text{m} = 2,5 \text{ mm}^2.$$

Πίνακας για το ελάχιστο μήκος του καλωδίου επέκτασης

Αμπέρ - μεταβλητή απόδοσης	Ελάχιστο μέγεθος καλωδίου επέκτασης							
	230V/1~/50Hz				400V/3~/50Hz			
	Μήκος σε m				Μήκος σε m			
	25	50	100	200	25	50	100	200
	Επιφάνεια διατομής σε mm ²							
2	1,5	1,5	1,5	1,5	1,5	1,5	1,5	1,5
4	1,5	1,5	1,5	2,5	1,5	1,5	1,5	1,5
6	1,5	1,5	1,5	4	1,5	1,5	1,5	2,5
8	1,5	1,5	2,5	6	1,5	1,5	1,5	2,5
10	1,5	1,5	4	6	1,5	1,5	1,5	4
15	1,5	2,5	4	10	1,5	1,5	2,5	6
20	1,5	4	6	16	1,5	1,5	4	6
30	2,5	4	10	25	1,5	2,5	6	10
40	4	6	16	---	1,5	4	6	---

Σχεδιάγραμμα για το ελάχιστο μήκος του καλωδίου επέκτασης

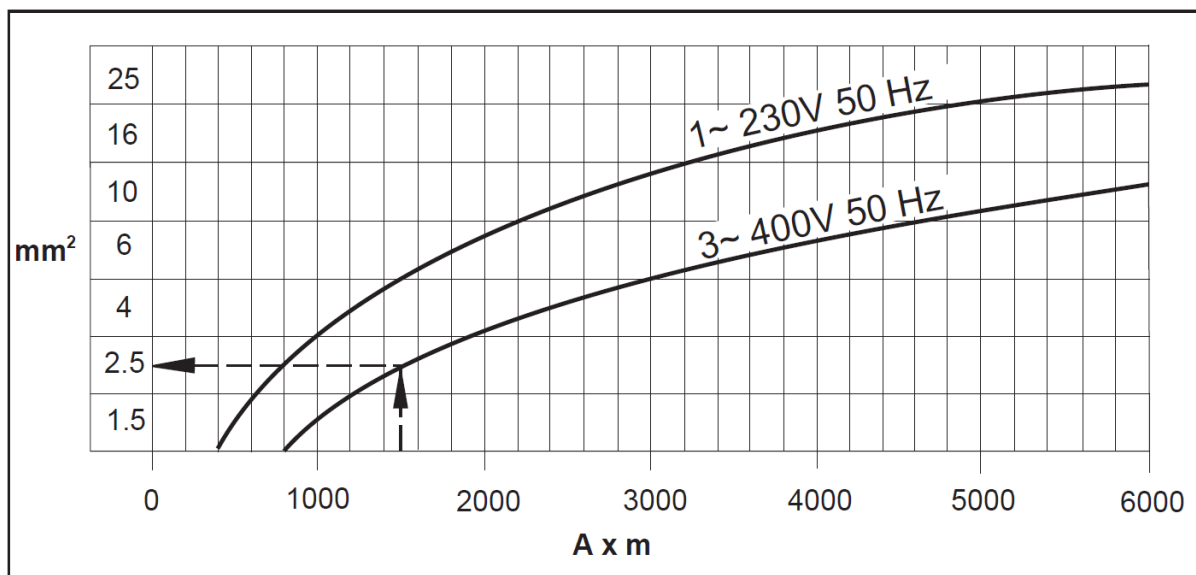

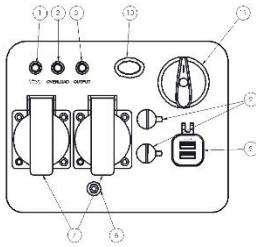
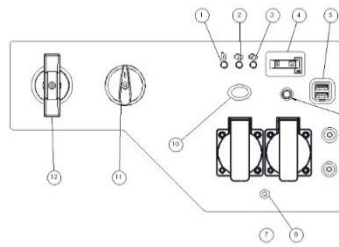
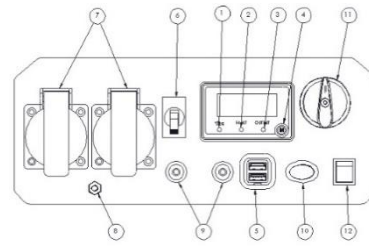
7.9 Πίνακες ελέγχου

P3000i

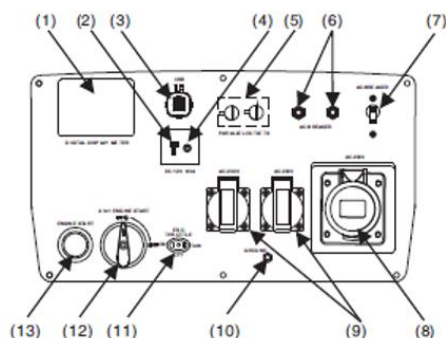
P3500i/O

P3500i

1. Προειδοποιητική λυχνία λαδιού
2. Ενδεικτική λυχνία υπερφόρτωσης
3. Ενδεικτική λυχνία AC
4. Ωρόμετρο / Εμφάνιση σελίδας /
5. Υποδοχές USB
6. Διακόπτης AC
7. Πρίζες AC : αυτή η πρίζα αντιστοιχεί στην εκάστοτε αγορά, οι διάφοροι νόμοι και κανονισμοί που υπάρχουν στην περιοχή πώλησης αλλάζουν ανάλογα με την πρίζα.
8. Ακροδέκτης γείωσης
9. Παράλληλες υποδοχές
10. Διακόπτης ελέγχου εξοικονόμησης ενέργειας
11. Διακόπτης απενεργοποίησης / λειτουργίας / αέρα
12. Εκκίνηση έλξης / Ηλεκτρική μίζα

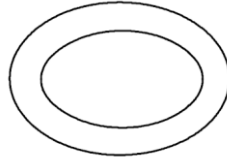
**P7000i**

1. Ψηφιακός μετρητής οθόνης
2. Πρίζα ΣΡ
3. Πρίζες USB
4. ΠΡΟΣΤΑΣΙΑ ΣΡ
5. Παράλληλες έξοδοι (με παράλληλη μονάδα)
6. Διακόπτης ΕΡ
7. Διακόπτης ΕΡ
8. Πρίζες εναλλασσόμενου ρεύματος: αυτή η πρίζα αντιστοιχεί μόνο σε μια αγορά, η πρίζα αλλάζει σύμφωνα με τους διαφορετικούς νόμους και κανονισμούς ανάλογα με την περιοχή πώλησης.
9. Πρίζες εναλλασσόμενου ρεύματος: αυτή η πρίζα αντιστοιχεί μόνο σε μια αγορά, η πρίζα αλλάζει σύμφωνα με τους διαφορετικούς νόμους και κανονισμούς ανάλογα με την περιοχή πώλησης.
10. Ακροδέκτης γείωσης
11. Γκάζι Esc
12. 4 σε 1 Εκκίνηση κινητήρα
13. Εκκίνηση κινητήρα

7.10 Λειτουργίες ελέγχου



Διακόπτης ελέγχου

Διακόπτης ελέγχου

Όταν ο διακόπτης ελέγχου είναι στη θέση “I”, το σύστημα ελέγχει την ταχύτητα του κινητήρα ανάλογα με το συνδεδεμένο ηλεκτρικό φορτίο. Αυτό βελτιώνει την κατανάλωση καυσίμου και την εκπομπή θορύβου. Όταν ο διακόπτης είναι στη θέση “O”, ο κινητήρας περιστρέφεται πάντα με 4500 περιστροφές ανά λεπτό ανεξάρτητα από το ηλεκτρικό φορτίο.

ΣΗΜΕΙΩΣΗ: Ο διακόπτης ελέγχου εξοικονόμησης ενέργειας πρέπει να βρίσκεται στο “O” όταν χρησιμοποιούνται ηλεκτρικά φορτία που απαιτούν υψηλό ρεύμα κατά την έναρξη λειτουργίας, όπως συμπιεστές, αντλίες ή ψυγεία.

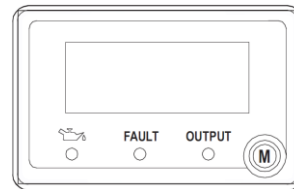
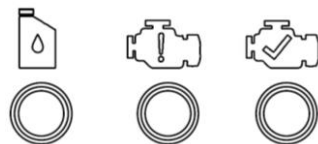

Ενδεικτικές λυχνίες LED

Οι ενδεικτικές λυχνίες LED δείχνουν την κατάλληλη ή ανώμαλη λειτουργία της μονάδας.

Ενδεικτική λυχνία εξόδου (πράσινη)

Η ενδεικτική λυχνία εξόδου ανάβει όταν ο κινητήρας τίθεται σε λειτουργία και παράγει ενέργεια.

Συναγερμός υπερφόρτωσης (κόκκινο)

Η ενδεικτική λυχνία υπερφόρτωσης ανάβει όταν μια από τις συνδεδεμένες συσκευές απορροφά περισσότερο ρεύμα από ό,τι η γεννήτρια μπορεί να παράγει, όταν η μονάδα ελέγχου του αναστροφέα υπερθερμαίνεται ή όταν η τάση AC εξόδου αυξάνεται πάνω από την ονομαστική τιμή. Η ενδεικτική λυχνία εξόδου (πράσινη) σβήνει και η λυχνία υπερφόρτωσης (κόκκινη) παραμένει αναμμένη, ενώ ο κινητήρας συνεχίζει να περιστρέφεται.

Όταν η ενδεικτική λυχνία υπερφόρτωσης ανάβει και η γεννήτρια σταματά, προχωρήστε ως εξής:

1. Θέστε όλες τις συνδεδεμένες ηλεκτρικές συσκευές εκτός λειτουργίας και θέστε τον κινητήρα σε στάση.
2. Μειώστε τη συνολική ισχύ των συνδεδεμένων ηλεκτρικών συσκευών κάτω από την ονομαστική τιμή.

3. Ελέγξτε μήπως υπάρχουν φραγές στις συνδέσεις ψύξης και γύρω από τη μονάδα ελέγχου. Απομακρύνετε αν είναι αναγκαίο.
4. Μετά τους ελέγχους, επανεκκινήστε τον κινητήρα.

ΣΗΜΕΙΩΣΗ: Η ενδεικτική λυχνία υπερφόρτωσης μπορεί να ανάψει για μερικά δευτερόλεπτα όταν χρησιμοποιούνται ηλεκτρικά φορτία που απαιτούν υψηλό ρεύμα κατά την έναρξη λειτουργίας, όπως συμπιεστές, αντλίες ή ψυγεία. Αυτό πρέπει να θεωρηθεί φυσιολογικό και όχι δυσλειτουργία.

Ενδεικτική λυχνία λαδιού (κόκκινη)

Όταν το λάδι του κινητήρα κατεβαίνει από το ελάχιστο αναγκαίο επίπεδο, η ενδεικτική λυχνία λαδιού ανάβει και ο κινητήρας σταματά αυτόματα. Ο κινητήρας δεν μπορεί να επανεκκινηθεί μέχρι την πλήρωση του λαδιού και την επαναφορά του στην αναγκαία στάθμη.

ΣΗΜΕΙΩΣΗ: Αν κατά την έναρξη λειτουργίας η ενδεικτική λυχνία λαδιού αναβοσβήνει και ο κινητήρας δεν τίθεται σε λειτουργία, θα πρέπει να προσθέσετε λάδι στον κινητήρα πριν ξαναπροσπαθήσετε.

ΣΗΜΕΙΩΣΗ: Η γεννήτρια πρέπει να χρησιμοποιείται μόνο σε ευθυγραμμισμένες επιφάνειες. ΜΗΝ χρησιμοποιείτε τη γεννήτρια σε ασταθείς ή κεκλιμένες επιφάνειες. Η προστασία του λαδιού κινητήρα μπορεί να ενεργοποιηθεί κατά λάθος σε αυτές τις περιπτώσεις εμποδίζοντας την έναρξη λειτουργίας του κινητήρα.

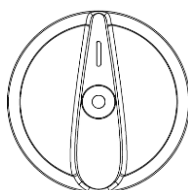

Διακόπτης απενεργοποίησης / λειτουργίας / αέρα

Ο διακόπτης κινητήρα ελέγχει την έναρξη λειτουργίας του. Ο διακόπτης πρέπει να είναι στη θέση "I" για να τεθεί σε λειτουργία η γεννήτρια. Τοποθετώντας τον στο "O", ο κινητήρας τίθεται σε στάση και δεν μπορεί να τεθεί ξανά σε λειτουργία.

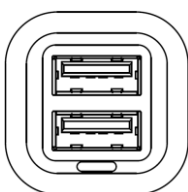

Υποδοχές USB

Η υποδοχή USB 5V DC, 1/2.1A χρησιμοποιείται για τη φόρτιση συμβατών ηλεκτρονικών συσκευών.

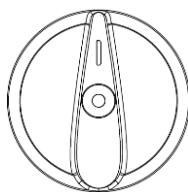

Διακόπτης απενεργοποίησης / λειτουργίας / αέρα

Ο Διακόπτης απενεργοποίησης / λειτουργίας / αέρα ελέγχει τη ροή καυσίμου από τη δεξαμενή στο καρμπυρατέρ. Ο διακόπτης πρέπει να είναι στη θέση "I" για να θέσετε σε λειτουργία και να χρησιμοποιήσετε τη γεννήτρια. Ο διακόπτης πρέπει να βρίσκεται στη θέση "O" όταν ο κινητήρας είναι εκτός λειτουργίας και όταν η μονάδα έχει αποθηκευτεί ή μεταφέρεται.

ΣΗΜΕΙΩΣΗ: Ο Διακόπτης απενεργοποίησης / λειτουργίας / αέρα αποτρέπει υπερχειλίσεις καυσίμου κατά την αποθήκευση και τη μεταφορά της μονάδας. Εξαντλήστε το υπολειπόμενο καύσιμο γυρίζοντας τον διακόπτη στη θέση "O" και αφήνοντας τον κινητήρα σε λειτουργία μέχρι να σβήσει από μόνος του.

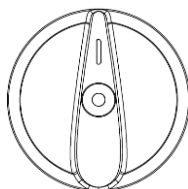

Μοχλός αέρα

Η θέση του μοχλού αέρα στον Διακόπτη απενεργοποίησης / λειτουργίας / αέρα χρησιμοποιείται κατά την ψυχρή έναρξη λειτουργίας (κρύος κινητήρας).

ΣΗΜΕΙΩΣΗ: Η χρήση του μοχλού αέρα δεν είναι αναγκαία όταν εκκινείτε έναν κινητήρα ήδη προθερμασμένο.

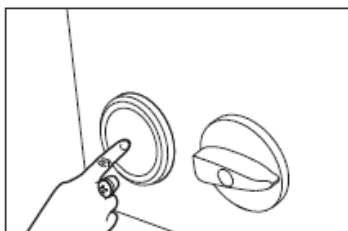

Διακόπτης εκκίνησης με ένα πλήκτρο (όπου υπάρχει)

Όταν ο διακόπτης συνδυασμού τοποθετηθεί στη θέση "On", πατήστε το κουμπί του διακόπτη εκκίνησης για να εκκινήσετε τον κινητήρα.

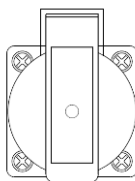

Πρίζες 220/230/240V AC

Οι πρίζες χρησιμοποιούνται για να τροφοδοτήσουν φορτία σε 220/230/240V, μονοφασικό, 50Hz που καταναλώνουν έως 1600W συνεχή. Αυτή η πρίζα αντιστοιχεί στον εκάστοτε πελάτη, οι διάφοροι νόμοι και κανονισμοί που υπάρχουν στην περιοχή πώλησης αλλάζουν ανάλογα με την πρίζα.

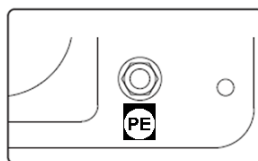

Ακροδέκτης γείωσης

Ο ακροδέκτης γείωσης χρησιμοποιείται για να συνδέσετε τη γεννήτρια με τον ακροδέκτη γείωσης των ηλεκτρικών συσκευών, όταν είναι αναγκαίο. Απευθυνθείτε σε ένα ηλεκτρολόγο για τους τοπικούς κανονισμούς σχετικά με τις γειώσεις.

Παράλληλη σύνδεση μεταξύ 2 γεννητριών

Δείτε το Εγχειρίδιο Χειριστή Κιτ παράλληλης σύνδεσης

ΣΗΜΕΙΩΣΗ: Όλες οι συνδέσεις με το κιτ παράλληλης σύνδεσης θα πρέπει να γίνονται εφόσον και δύο αναστροφείς έχουν τεθεί εκτός λειτουργίας και τα φορτία έχουν αποσυνδεθεί.

1. Βεβαιωθείτε ότι ο διακόπτης ελέγχου εξοικονόμησης ενέργειας βρίσκεται στην ίδια θέση και στις δύο γεννήτριες.
2. Κάντε τις κατάλληλες παράλληλες συνδέσεις στις πρίζες του κάθε αναστροφέα σύμφωνα με όσα περιγράφονται στις οδηγίες χρήσης που συνοδεύουν το κιτ.

ΣΗΜΕΙΩΣΗ: Μην αποσυνδέετε τις όποιες συνδέσεις του κιτ παράλληλης σύνδεσης εφόσον οι μονάδες βρίσκονται σε λειτουργία.

3. Θέστε σε λειτουργία και τις δύο μονάδες σύμφωνα με τις οδηγίες εκκίνησης. Μόλις ανάψει η πράσινη ενδεικτική λυχνία της πρίζας, οι συσκευές μπορούν να συνδεθούν και να τεθούν σε λειτουργία χρησιμοποιώντας την πρίζα του κιτ παράλληλης σύνδεσης.
4. Ακολουθήστε τις οδηγίες στην ενότητα Θέση του κινητήρα εκτός λειτουργίας

ΣΗΜΕΙΩΣΗ: Χρησιμοποιείτε μόνο κιτ παράλληλης σύνδεσης εγκεκριμένο από την Pramac

7.11 Πριν την έναρξη



ΚΙΝΔΥΝΟΣ

Μονοξείδιο του άνθρακα.

Η εφαρμογή μία γεννήτριας σε κτήρια μπορεί να ΟΔΗΓΗΣΕΙ ΣΕ ΘΑΝΑΤΟ ΜΕΣΑ ΣΕ ΛΕΠΤΑ. Τα καυσαέρια από την γεννήτρια περιέχουν μονοξείδιο του άνθρακα (CO). Πρόκειται για ένα αόρατο άοσμο δηλητήριο. Εάν μπορείτε να μυρίσετε τα καυσαέρια από τη γεννήτρια, γίνεται εισπνοή του CO. Ακόμα κι αν δεν μπορείτε να μυρίσετε τα καυσαέρια, θα μπορούσε και σε αυτή την περίπτωση να γίνει εισπνοή του CO.

1. Διαβάστε και κατανοήστε το εγχειρίδιο ασφάλειας και χειριστή στην αρχή αυτών των οδηγιών χρήσης.
2. Διαβάστε και κατανοήστε όλες τις δηλώσεις των σημάτων ασφάλειας και προειδοποίησης.
3. Δείτε:
 - Στάθμη λαδιού κινητήρα.
 - Στάθμη καυσίμου.
 - Κατάσταση του φίλτρου αέρα.
 - Καλό σφίξιμο του εξωτερικού στηρίγματος.
 - Κατάσταση γραμμών καυσίμου.

Πλήρωση λαδιού κινητήρα

Η γεννήτρια αποστέλλεται χωρίς λάδι κινητήρα. ΜΗΝ προσθέτετε καύσιμο ούτε θέσετε σε λειτουργία τον κινητήρα πριν φορτώσετε το λάδι.

ΣΗΜΕΙΩΣΗ: Για να προσθέσετε λάδι κινητήρα, αφαιρέστε το πλάγιο πάνελ της μονάδας.

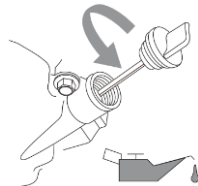

(Εικόνα 2)

Τακτοποιήστε τη γεννήτρια σε μια επίπεδη επιφάνεια. ΜΗΝ γέρνετε τη γεννήτρια ενώ προσθέτετε λάδι. Αυτό θα μπορούσε να προκαλέσει υπερβολική πλήρωση ή/και διαρροές λαδιού σε περιοχές όπου δεν πρέπει να έρθετε σε επαφή.

Αφαιρέστε το πώμα λαδιού (βλ. εικόνα 2).

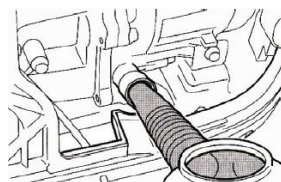

(Εικόνα 3)

Χρησιμοποιώντας την παρεχόμενη χοάνη, γεμίστε τη με 0,4 λίτρα λαδιού SAE 10W-30 ή 10W-40 (παρέχεται μαζί, βλ. εικόνα 3). Βλέπε εικόνα 4 για τη σωστή στάθμη λαδιού.

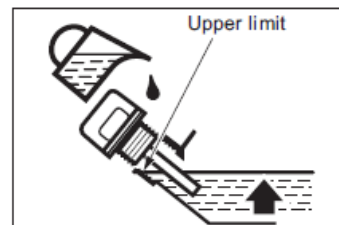
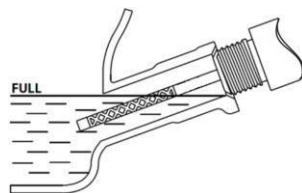

(Εικόνα 4: αριστερή εικόνα για P3000i-P3500i-P3500Io, δεξιά εικόνα για P7500i)

Ξανατοποθετήστε το πώμα λαδιού και το πλάγιο πάνελ, στηρίζοντάς το με τις βίδες.

Συνιστώμενος τύπος λαδιού κινητήρα:

- A. YAMALUBE4(10W-40) SAE10W-30 ή 10W-40
- B. SAE #30
- C. SAE#20
- D. SAE#10W

Συνιστώμενη κατηγορία λαδιού κινητήρα: Τύπου API Service SE ή ανώτερης ποιότητας

Ποσότητα λαδιού κινητήρα: βλ. **Τεχνικά δεδομένα**

Τροφοδοσία καυσίμου

Η χωρητικότητα της δεξαμενής καυσίμου: βλ. **Τεχνικά δεδομένα**

ΜΗΝ γεμίζετε τη δεξαμενή πάνω από το όριο για την αποτροπή διαρροών: το καύσιμο απλώνεται όταν θερμαίνεται.

ΣΗΜΕΙΩΣΗ: Για λόγους ασφαλείας, αφού γεμίσετε τη δεξαμενή με καύσιμο, η μονάδα δεν μπορεί να επιστραφεί στο μεταπωλητή.

1. Χρησιμοποιείτε κανονικό αμόλυβδο καύσιμο, νέο και καθαρό, με ελάχιστο αριθμό οκτανίων 87.
2. ΜΗΝ αναμιγνύετε λάδι με το καύσιμο.
3. Καθαρίζετε την περιοχή γύρω από το πώμα του καυσίμου.
4. Αφαιρέστε το πώμα του καυσίμου.
5. Βεβαιωθείτε ότι το φίλτρο του καυσίμου είναι παρόν.
6. Προσθέστε αργά καύσιμο στη δεξαμενή.
7. Μην ξεπεράσετε το κόκκινο σημείο πλήρωσης στο φίλτρο του καυσίμου.
8. Ξαναβάλτε το πώμα και καθαρίστε το καύσιμο που τυχόν έχει διαρρεύσει.

ΣΗΜΕΙΩΣΗ: Χρησιμοποιείτε μόνο αμόλυβδη βενζίνη. Η χρήση μολυβδούχου βενζίνης προκαλεί σοβαρές ζημιές στα εσωτερικά μέρη του κινητήρα.

Μετά τον εφοδιασμό, βεβαιωθείτε ότι το πώμα του καυσίμου είναι αρκετά σφιγμένο.

7.12 Έναρξη λειτουργίας του κινητήρα

ΧΡΗΣΙΜΟΠΟΙΕΙΤΕ ΤΗ ΓΕΝΝΗΤΡΙΑ ΣΕ ΑΕΡΙΖΟΜΕΝΟ ΧΩΡΟ.

ΜΗΝ συνδέετε καμία ηλεκτρική συσκευή με τις πρίζες της γεννήτριας πριν θέσετε τον κινητήρα σε λειτουργία.

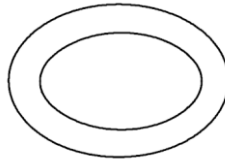

7.12.1 P3000i-P3500i-P3500i/O

1. Γυρίστε το διακόπτη ελέγχου εξοικονόμησης ενέργειας στο "0"

Ο διακόπτης ελέγχου της εξοικονόμησης ενέργειας μπορεί να τεθεί στο "I" μετά την έναρξη λειτουργίας του κινητήρα και αφού ο κινητήρας φτάσει ένα σταθερό καθεστώς λειτουργίας (κάτω από 0° (32°F) για 5 λεπτά, κάτω από 5°C (41 °F) για 3 λεπτά.).

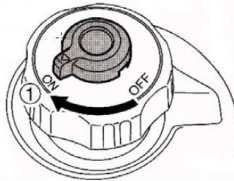

2. Διατηρώντας στη θέση του το πώμα της δεξαμενής καυσίμου ώστε να μην κινείται, γυρίστε τη χειρολαβή αερισμού στο "ON" (όπου διατίθεται).

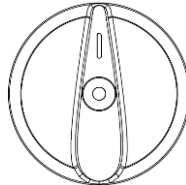

3. Γυρίστε το Διακόπτη απενεργοποίησης / λειτουργίας / αέρα στη θέση "Αέρα".

ΣΗΜΕΙΩΣΗ: Δεν είναι αναγκαίο να τραβάτε το μοχλό αέρα για να θέσετε σε λειτουργία ένα ήδη ζεστό κινητήρα. Σπρώξτε το μοχλό αέρα στην κανονική θέση αν θέτετε σε λειτουργία ένα ζεστό κινητήρα.

4. Πιάστε τη χειρολαβή μεταφοράς για να κρατήσετε σταθερή τη γεννήτρια και αποφύγετε την πτώση της τραβώντας την εκκίνηση έλξης (όπου υπάρχει)/πατήστε το κουμπί εκκίνησης (όπου υπάρχει).
5. Τραβήξτε αργά την εκκίνηση (όπου υπάρχει) μέχρι να νιώσετε την αγκύρωση, μετά τραβήξτε τη γρήγορα.
6. Αφού ξεκινήσει ο κινητήρας, αφήστε τον να ζεσταθεί μέχρι που δε θα σβήνει πια όταν ο μοχλός αέρα ξανατοποθετείται στην αρχική θέση (ώθηση προς τα πίσω).

7.12.2 P7500i

1. Ανάλογα με τις απαιτούμενες απαιτήσεις τάσης, επιλέξτε το γρανάζι του διακόπτη αλλαγής τάσης (όπου υπάρχει).
2. Γυρίστε τον διακόπτη στη θέση "On".

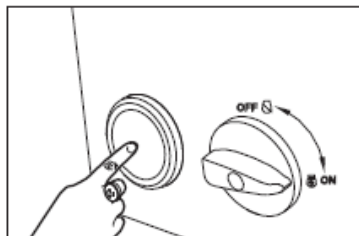

3. Πατήστε και αφήστε το κουμπί του διακόπτη εκκίνησης. Ο διακόπτης εκκίνησης θα εκκινήσει τον κινητήρα για 5 δευτερόλεπτα. Όταν ο κινητήρας εκκινήσει με επιτυχία, η μίζα θα σταματήσει αυτόματα. Εάν ο κινητήρας δεν εκκινήσει επιτυχώς, περιμένετε τουλάχιστον 10 δευτερόλεπτα πριν τον εκκινήσετε ξανά.

ΣΗΜΕΙΩΣΗ: Είναι επίσης δυνατή η εκκίνηση του κινητήρα με τη μίζα επαναφοράς (όπου υπάρχει):

1. Στρέψτε την κλειδαριά κατά 90° αριστερόστροφα και ανοίξτε τη δεξιά πόρτα συντήρησης. Τραβήξτε αργά τη μίζα επαναφοράς ωσότου εμπλακεί και, στη συνέχεια, τραβήξτε την απότομα. Στρέψτε την κλειδαριά κατά 90° δεξιόστροφα και κλείστε τη δεξιά πόρτα συντήρησης.

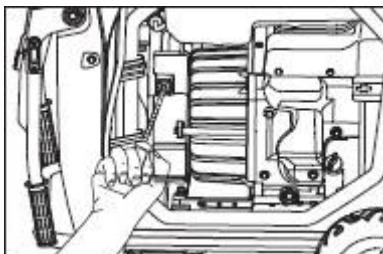

7.13 Θέση του κινητήρα εκτός λειτουργίας

Πριν σβήσετε τον κινητήρα, αποσυνδέστε όλες τις συσκευές που είναι συνδεδεμένες με τη γεννήτρια.

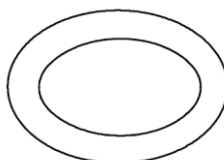

Γυρίστε το διακόπτη ελέγχου εξοικονόμησης ενέργειας στο "0".

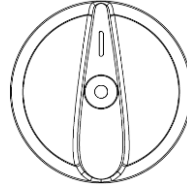

Γυρίστε το Διακόπτη απενεργοποίησης / λειτουργίας / αέρα στη θέση "0".

8. Συντήρηση

8.1 Χρονοδιάγραμμα περιοδικής συντήρησης

Ο παρακάτω πίνακας περιέχει τις βασικές εργασίες συντήρησης για το μηχάνημα. Οι εργασίες που έχουν επιλεγεί με σημείο ελέγχου μπορεί να πραγματοποιηθεί από τον χειριστή. Οι εργασίες που επισημαίνονται με ένα μικρό πλαίσιο απαιτούν ειδική εκπαίδευση και ειδικό εξοπλισμό.

	Καθημερινά πριν από τη λειτουργία	Μετά από τον πρώτο μήνα ή 20 ώρες	Κάθε 3 μήνες ή 50 ώρες	Κάθε 6 μήνες ή 100 ώρες	Κάθε χρόνο ή 300 ώρες
Ελέγξτε την στάθμη καυσίμου.	✓				
Ελέγξτε τη στάθμη λαδιού του κινητήρα.	✓				
Ελέγξτε το φίλτρο αέρα.	✓				
Ελέγξτε τα εξωτερικά μέρη στερέωσης.	✓				
Καθαρίστε τα στοιχεία φίλτρου αέρα.*			✓	✓	
Ελέγξτε το υποστήριγμα για βλάβη.				✓	
Αλλάξτε το λάδι κινητήρα.*		■		■	
Ελέγξτε και καθαρίστε το μπουζί.				■	
Αντικαταστήστε το μπουζί.					■
Καθαρίστε το πώμα με τα ιζήματα.				■	
Καθαρίστε τη διάταξη ανακόπτη σπινθήρων.				■	
Ελέγξτε και προσαρμόστε το διάκενο ανάμεσα στις βαλβίδες.					■
Καθαρίστε τη δεξαμενή καυσίμων και το φίλτρο.*				■	
Ελέγξτε τη γραμμή καυσίμου. Όταν χρειαστεί, αντικαταστήστε το.					■

* Καθαρίζετε πιο συχνά σε σκονισμένους χώρους.

8.2 Αντικατάσταση λαδιού κινητήρα

Η πρώτη αντικατάσταση λαδιού κινητήρα πρέπει να γίνει ένα μήνα ή 20 ώρες μετά τη θέση σε λειτουργία.

1. Τοποθετήστε τη γεννήτρια σε μια ευθυγραμμισμένη επιφάνεια και αφήστε τον κινητήρα να ζεσταθεί για μερικά λεπτά. Μετά σβήστε τον κινητήρα και γυρίστε το Διακόπτη απενεργοποίησης / λειτουργίας / αέρα στο "Ο" και τη χειρολαβή λήψης αέρα εξαερισμού καυσίμου στο "OFF".
2. Αφαιρέστε τις βίδες και μετά το πάνελ.
3. Αφαιρέστε το πώμα του φίλτρου λαδιού.
4. Τοποθετήστε μια λεκάνη συλλογής για το λάδι κάτω από τον κινητήρα. Γύρτε τη γεννήτρια και αφαιρέστε τυχόν υπολείμματα λαδιού πλήρως.
5. Ξαναβάλτε τη γεννήτρια σε όρθια θέση.

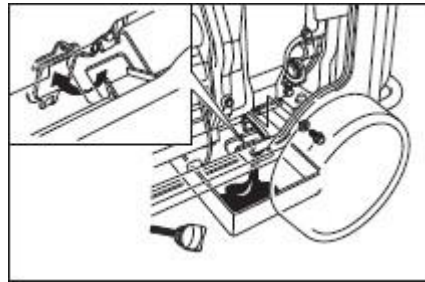

ΣΗΜΕΙΩΣΗ: ΜΗΝ γέρνετε τη γεννήτρια ενώ προσθέτετε λάδι στον κινητήρα. Θα μπορούσε να ξεχειλίσει από λάδι και να προκληθούν βλάβες στον κινητήρα.

6. Προσθέστε λάδι στον κινητήρα μέχρι την προβλεπόμενη στάθμη, όπως δείχνει η εικόνα 1.

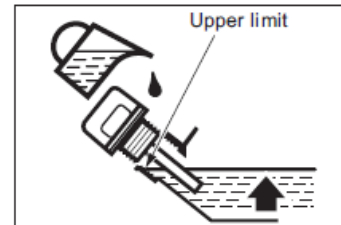
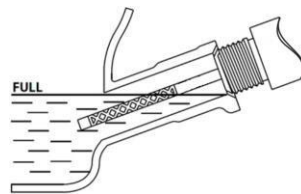

(Εικόνα 1: αριστερή εικόνα για P3000i-P3500i-P3500Io, δεξιά εικόνα για P7500i)

Συνιστώμενος τύπος λαδιού κινητήρα: YAMALUBE4 (10W-40), SAE 10W-30 ή 10W-40, SAE#30, SAE#20, SAE#10W.

Συνιστώμενη κατηγορία λαδιού κινητήρα: Τύπου API Service SE ή ανώτερης ποιότητας

Ποσότητα λαδιού κινητήρα: βλ. Τεχνικά δεδομένα

7. Ξαναβάλτε το πώμα του φίλτρου λαδιού, το πάνελ και τις βίδες.

8.3 Συντήρηση φίλτρου αέρα

Πρέπει να εκτελείται κάθε 6 μήνες ή 100 ώρες λειτουργίας. Το φίλτρο αέρα πρέπει να καθαρίζεται συχνότερα αν η γεννήτρια χρησιμοποιείται σε υγρούς ή σκονισμένους χώρους.

1. Αφαιρέστε τη βίδα και μετά το πάνελ.
2. Αφαιρέστε το μπουλόνι και μετά αφαιρέστε το πάνελ κάλυψης του φίλτρου αέρα.

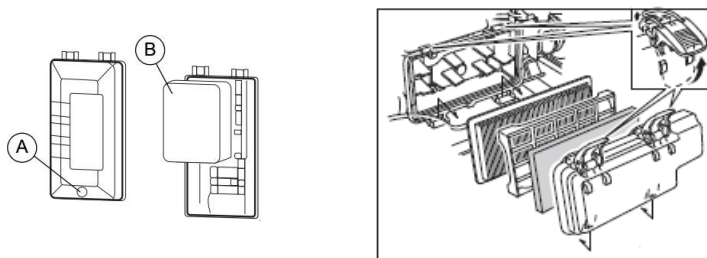

(Αριστερή εικόνα για P3000i-P3500i-P3500Io, δεξιά εικόνα για P7500i)

3. Αφαιρέστε το στοιχείο από αφρώδες υλικό.
4. Πλύνετε το στοιχείο από αφρώδες υλικό με διαλύτη και αφήστε το να στεγνώσει.
5. Λαδώστε το στοιχείο από αφρώδες υλικό και πιέστε το για να φύγει το υπερβολικό λάδι. Το στοιχείο από αφρώδες υλικό πρέπει να είναι υγρό αλλά να το έχετε στείψει.

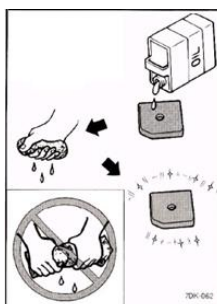

ΣΗΜΕΙΩΣΗ: Μην στρίψετε το στοιχείο από αφρώδες υλικό όταν το στείβετε. Θα μπορούσε να το καταστρέψει.

6. Ξαναβάλτε το στοιχείο από αφρώδες υλικό στην υποδοχή του φίλτρου. Βεβαιωθείτε ότι η επιφάνεια συγκράτησης του στοιχείου από αφρώδες υλικό είναι κατάλληλη για το φίλτρο αέρα για να μην υπάρχουν απώλειες αέρα.

ΣΗΜΕΙΩΣΗ: Μη θέτετε ποτέ σε λειτουργία τον κινητήρα χωρίς το στοιχείο από αφρώδες υλικό του εγκατεστημένου φίλτρου.

7. Ξαναβάλτε το πάνελ προστασίας του φίλτρου λαδιού, το πάνελ και τις βίδες.

8.4 Συντήρηση φίλτρου σιγαστήρα και προστασίας από σπίθες

Πρέπει να εκτελείται κάθε 6 μήνες ή 100 ώρες λειτουργίας. Το φίλτρο αέρα πρέπει να καθαρίζεται συχνότερα αν η γεννήτρια χρησιμοποιείται σε υγρούς ή σκονισμένους

χώρους.

1. Αφαιρέστε τις βίδες και μετά το πάνελ.
2. Αφαιρέστε το πώμα του σιγαστήρα, το φίλτρο του σιγαστήρα και την προστασία από σπίθες.

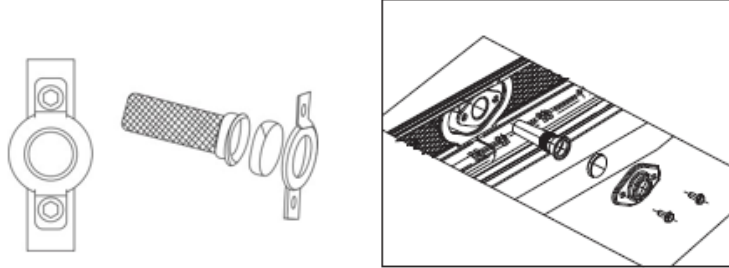

(Αριστερή εικόνα για P3000i-P3500i-P3500Io, δεξιά εικόνα για P7500i)

3. Αφαιρέστε τις εναποθέσεις άνθρακα στο φίλτρο του σιγαστήρα και στην προστασία από σπίθες χρησιμοποιώντας μια μεταλλική βούρτσα. Χρησιμοποιήστε απαλά τη μεταλλική βούρτσα για να μην προκαλέσετε ζημιές στην φίλτρο του σιγαστήρα ή την προστασία από σπίθες.

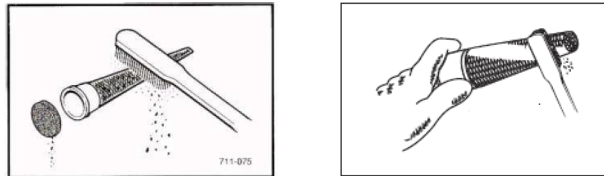

(Αριστερή εικόνα για P3000i-P3500i-P3500Io, δεξιά εικόνα για P7500i)

4. Ελέγξτε το φίλτρο σιγαστήρα και την προστασία από σπίθες και αντικαταστήστε τα αν είναι απαραίτητο.
5. Εισάγετε την προστασία από σπίθες.
6. Εισάγετε το κάλυμμα του σιγαστήρα.
7. Εγκαταστήστε το πάνελ και σφίξτε τις βίδες.

8.5 Συντήρηση φίλτρου καυσίμου (όπου διατίθεται)

Πρέπει να εκτελείται κάθε 12 μήνες ή 300 ώρες λειτουργίας.

1. Αφαιρέστε το πώμα της δεξαμενής καυσίμου και το φίλτρο.
2. Καθαρίστε το φίλτρο με βενζίνη.

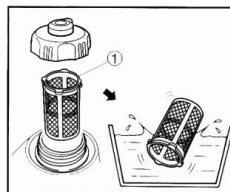

3. Αν έχει βλάβη, αντικαταστήστε το.
4. Στεγνώστε το φίλτρο και ξανατοποθετήστε το.

5. Ξαναβάλτε το πώμα της δεξαμενής καυσίμου.



ΠΡΟΕΙΔΟΠΟΙΗΣΗ



Η ΒΕΝΖΙΝΗ ΕΙΝΑΙ ΕΥΦΛΕΚΤΗ. ΜΗΝ καπνίζετε όταν εκτελείτε αυτήν την εργασία, μην την εκτελείτε κοντά σε γυμνές φλόγες.

8.6 Μπουζί

Δείτε την παρακάτω εικόνα

Καθαρίστε ή αντικαταστήστε το μπουζί όπως χρειάζεται. Δείτε το εγχειρίδιο κινητήρα.

ΠΡΟΕΙΔΟΠΟΙΗΣΗ



Η εξάτμιση θερμαίνεται υπερβολικά κατά τη λειτουργία και επίσης παραμένει πολύ θερμή για αρκετή ώρα αφού απενεργοποιηθεί ο κινητήρας. Ποτέ μην αγγίζετε την θερμή εξάτμιση.

Σχόλιο: Δείτε τα τεχνικά δεδομένα για το συνιστώμενο μπουζί και το διάκενο μπουζιού.

1. Αφαιρέστε και ελέγξτε το μπουζί.
2. Αντικαταστήστε το μπουζί εφόσον ο μονωτήρας έχει σπάσει ή ραγίσει.
3. Καθαρίστε τα ηλεκτρόδια του μπουζιού με μεταλλική βούρτσα.
4. Ρυθμίστε το διάκενο του μπουζιού (α).
5. Βιδώστε και σφίξτε το μπουζί.

ΣΗΜΕΙΩΣΗ: Το ξεσφιγμένο μπουζί μπορεί να αναπτύξει υψηλή θερμοκρασία και να προκαλέσει βλάβη στον κινητήρα.

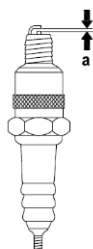

8.7 Μπαταρία

Αφαίρεση της μπαταρίας (όπου είναι διαθέσιμο)

Ακροδέκτες μπαταρίας, ακροδέκτες καλωδίωσης και συναφή εξαρτήματα που περιέχουν μόλυβδο και ενώσεις μολύβδου. Πλύνετε τα χέρια αμέσως μετά το χειρισμό.

- a. Σηκώστε τη λαβή προς τα πάνω, ασφαλίστε τη λαβή και στερεώστε τη στη θέση της.
- b. Χαλαρώστε τις βίδες του καλύμματος συντήρησης και αφαιρέστε το κάλυμμα συντήρησης της μπαταρίας (1).
- c. Αφαιρέστε το αρνητικό (-) καλώδιο από τον αρνητικό (-) ακροδέκτη της μπαταρίας και, στη συνέχεια, αφαιρέστε το θετικό (+) καλώδιο από τον θετικό (+) ακροδέκτη της μπαταρίας.
- d. Αφαιρέστε την ταινία της μπαταρίας από το άγκιστρο στο κάτω μέρος της γεννήτριας.
- e. Αφαιρέστε την μπαταρία από το κουτί τοποθέτησης.

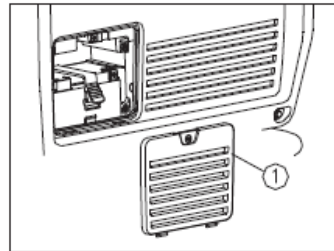
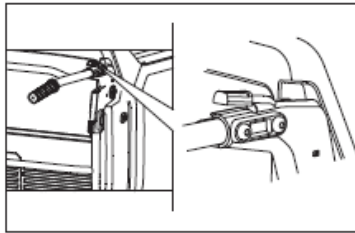

Τοποθέτηση της μπαταρίας (όπου είναι διαθέσιμο)

Ακροδέκτες μπαταρίας, ακροδέκτες καλωδίωσης και συναφή εξαρτήματα που περιέχουν μόλυβδο και ενώσεις μολύβδου. Πλύνετε τα χέρια αμέσως μετά το χειρισμό.

1. Τοποθετήστε την μπαταρία στο κουτί τοποθέτησης.
2. Συνδέστε το θετικό (+) καλώδιο με τον θετικό (+) ακροδέκτη της μπαταρίας, σφίξτε το μπουλόνι και καλύψτε το ελαστικό καπάκι.
3. Συνδέστε το αρνητικό (-) καλώδιο με τον αρνητικό (-) ακροδέκτη της μπαταρίας και σφίξτε το μπουλόνι τοποθέτησης.
4. Τοποθετήστε την ταινία της μπαταρίας.
5. Επανατοποθετήστε το κάλυμμα συντήρησης της μπαταρίας και σφίξτε τις βίδες. Σε περίπτωση που το κάλυμμα συντήρησης της μπαταρίας δεν είναι συναρμολογημένο, απαγορεύεται αυστηρά η λειτουργία της γεννήτριας, διαφορετικά η απόδοση της γεννήτριας και του κινητήρα θα είναι προβληματική.

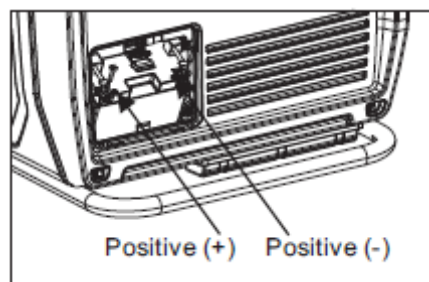

ΣΗΜΕΙΩΣΗ:

- Βεβαιωθείτε ότι το ESC είναι απενεργοποιημένο κατά τη φόρτιση της μπαταρίας.

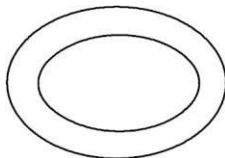

- Βεβαιωθείτε ότι έχετε συνδέσει το κόκκινο καλώδιο του φορτιστή μπαταρίας στον θετικό (+) ακροδέκτη της μπαταρίας και το μαύρο καλώδιο στον αρνητικό (-) ακροδέκτη της μπαταρίας. Μην αντιστρέψετε αυτές τις επιλογές.
- Συνδέστε τα καλώδια του φορτιστή μπαταρίας στους ακροδέκτες της μπαταρίας με ασφάλεια, ώστε να μην αποσυνδεθούν λόγω κραδασμών του κινητήρα ή άλλων αναταράξεων.

**ΠΡΟΕΙΔΟΠΟΙΗΣΗ**

Οι μπαταρίες παράγουν εκρηκτικά αέρια.
Οι σπινθήρες μπορεί να αναφλέξουν το αέριο της μπαταρίας.
Αποφύγετε την επαφή με το δέρμα, τα μάτια ή τα ρούχα.
Να φυλάσσεται μακριά από παιδιά.

**ΠΡΟΕΙΔΟΠΟΙΗΣΗ**

Ο ηλεκτρολύτης της μπαταρίας είναι δηλητηριώδης και επικίνδυνος, προκαλεί σοβαρά εγκαύματα κ.λ.π. και περιέχει θειικό οξύ.
Αποφύγετε την επαφή με το δέρμα, τα μάτια ή τα ρούχα.

8.8 Αποθήκευση για μακρά χρονικά διαστήματα

Η αποθήκευση για μακρά χρονικά διαστήματα απαιτεί ορισμένες προληπτικές διαδικασίες για την αποφυγή επιδείνωσης.

Εκκένωση καυσίμου

1. Βάλτε το διακόπτη του κινητήρα στο "0".
2. Αφαιρέστε το πώμα της δεξαμενής καυσίμου. Εξάγετε το καύσιμο από τη δεξαμενή και τοποθετήστε το σε ένα δοχείο για βενζίνη χρησιμοποιώντας ένα χειροκίνητο εμπορικό σιφόνι. Ξαναβάλτε το πώμα της δεξαμενής καυσίμου.

**ΠΡΟΕΙΔΟΠΟΙΗΣΗ**

Η ΒΕΝΖΙΝΗ ΕΙΝΑΙ ΕΥΦΛΕΚΤΗ. ΜΗΝ καπνίζετε όταν εκτελείτε αυτήν την εργασία, μην την εκτελείτε κοντά σε γυμνές φλόγες.



ΠΡΟΕΙΔΟΠΟΙΗΣΗ

Καθαρίστε αμέσως το καύσιμο που τυχόν έχει χυθεί με ένα καθαρό απαλό και στεγνό πανί αφού το καύσιμο μπορεί να χαλάσει τις βερνικωμένες ή πλαστικές επιφάνειες.

3. Βάλτε το διακόπτη του κινητήρα στο "I".
4. Γυρίστε τη χειρολαβή λήψης αέρα εξαερισμού καυσίμου στο "ON" (όπου διατίθεται) και το Διακόπτη απενεργοποίησης / λειτουργίας / αέρα στο "I".
5. Θέστε τον κινητήρα σε λειτουργία και αφήστε τον σε λειτουργία μέχρι να σβήσει από μόνος του. Ο συγκεκριμένος χρόνος εξαρτάται από την ποσότητα καυσίμου που έχει μείνει στη δεξαμενή.
6. Αφαιρέστε τις βίδες και μετά το πάνελ.
7. Αφαιρέστε το καύσιμο από το καρμπυρατέρ ξεβιδώνοντας τη βίδα αποστράγγισης στο θάλαμο του πλωτήρα (φλοτέρ) του καρμπυρατέρ).
8. Βάλτε το Διακόπτη απενεργοποίησης / λειτουργίας / αέρα στο "O".
9. Σφίξτε τη βίδα αποστράγγισης.
10. Εγκαταστήστε το πάνελ και σφίξτε τις βίδες.
11. Γυρίστε τη χειρολαβή λήψης αέρα εξαερισμού καυσίμου στο "OFF" (όπου διατίθεται)
12. Αποθηκεύστε τη γεννήτρια σε στεγνό και καλά αεριζόμενο μέρος με τη θήκη προστασίας από πάνω.

Κινητήρας

Ακολουθήστε τα παρακάτω βήματα για να προστατεύσετε τον κύλινδρο, το πιστόνι, τους ιμάντες κλπ από τη διάβρωση.

1. Αφαιρέστε το μπουζί· ρίξτε μια κουταλιά λαδιού κινητήρα SAE 10W-30 ή 20W-40 στην οπή υποδοχή του μπουζιού και ξαναβάλτε το πώμα του μπουζιού. Τραβήξτε το κορδόνι έναρξης λειτουργίας με έλξη του κινητήρα πολλές φορές (χωρίς να τον ανάψετε) για να αρχίσει η διανομή του λαδιού εντός του κυλίνδρου.
2. Τραβήξτε το κορδόνι έναρξης λειτουργίας με έλξη μέχρι να καταλάβετε τη συμπίεση. Μετά από αυτό μην τραβάτε άλλο. Έτσι προλαμβάνεται η σκουριά στον κύλινδρο και τις βαλβίδες.
3. Καθαρίστε το έξω μέρος της γεννήτριας και εφαρμόστε ένα προϊόν προστασίας από σκουριά.
4. Αποθηκεύστε τη γεννήτρια σε στεγνό και καλά αεριζόμενο μέρος με τη θήκη προστασίας από πάνω.
5. Η γεννήτρια πρέπει να είναι σε κάθετη θέση κατά την αποθήκευση, τη μεταφορά και τη λειτουργία.

9. Βασική αντιμετώπιση προβλημάτων

Πρόβλημα / σύμπτωμα	Αιτία / λύση
Ελέγξτε τα παρακάτω εάν ο κινητήρας δεν ξεκινά:	<ul style="list-style-type: none"> ▪ Ο διακόπτης κινητήρα βρίσκεται στη θέση "Εναρξη". ▪ Ο κόκορας καυσίμου είναι ανοιχτός. ▪ Γίνεται επαναπλήρωση των καυσίμων. ▪ Ο μοχλός αέρα βρίσκεται στη σωστή θέση. Ο μοχλός αέρα θα πρέπει να είναι κλειστός όταν ξεκινά ένας κρύος κινητήρας. ▪ Δεν συνδέεται ηλεκτρικός εξοπλισμός με τη γεννήτρια. ▪ Το μπουζί βρίσκεται σε καλή κατάσταση. ▪ Το πώμα του μπουζί κάθετα σταθερά. ▪ Η στάθμη λαδιού κινητήρα είναι επαρκής.
Ελέγξτε τα εξής εάν ξεκινήσει ο κινητήρας, εάν η γεννήτρια δεν παρέχει ισχύ στα βύσματα:	<ul style="list-style-type: none"> ▪ Ο ασφαλειοδιακόπτης είναι κλειστός. ▪ Η καλωδίωση από τη γεννήτρια προς τα βύσματα είναι ασφαλισμένη.
Ελέγξτε τα παρακάτω εάν ξεκινήσει ο κινητήρας, αλλά λειτουργεί ακανόνιστα:	<ul style="list-style-type: none"> ▪ Κατάσταση φίλτρου αέρα. ▪ Κατάσταση του μπουζί και του πώματος μπουζί. ▪ Πόσο νέο είναι το καύσιμο.

10. Απόρριψη

10.1 Απόρριψη αποβλήτων ηλεκτρικού και ηλεκτρονικού εξοπλισμού

Η επαγγελματική απόρριψη αυτού του μηχανήματος αποφεύγει αρνητικές επιπτώσεις στην ανθρώπινη υγεία, συμβάλει στη στοχευμένη θεραπεία μολυσματικών στοιχείων και καθίσταται δυνατή η ανακύκλωση πολύτιμων πρώτων υλών.

Για πελάτες στις χώρες της ΕΕ

Αυτό το μηχάνημα δεν επηρεάζεται από την ευρωπαϊκή οδηγία για παλιό ηλεκτρικό και ηλεκτρονικό εξοπλισμό (Απόβλητα Ηλεκτρικού και Ηλεκτρονικού Εξοπλισμού (WEEE)). Η οδηγία WEEE παρέχει το πλαίσιο για μία θεραπεία παλιού ηλεκτρικού εξοπλισμού σε ολόκληρη την ΕΕ.

Αυτή η μονάδα διατίθεται ως επαγγελματικό ηλεκτρικό εργαλείο αποκλειστικά για εμπορική χρήση (μία συσκευή που λέγεται B2B σύμφωνα με την οδηγία WEEE). Αντίθετα με τον εξοπλισμό που χρησιμοποιείται κυρίως σε ιδιωτικές κατοικίες (οι αποκαλούμενες συσκευές B2C), συνεπώς το μηχάνημα αυτό δεν μπορεί να απορριφθεί σε ορισμένες χώρες της ΕΕ, όπως στη Γερμανία, στα σημεία συλλογής δημόσιων οργανισμών διαχείρισης αποβλήτων (π.χ. δημοτικοί σταθμοί συλλογής). Εάν υπάρχουν αμφιβολίες, οι πληροφορίες σχετικά με τις διαφορετικές μεθόδους απόρριψης για ηλεκτρονικές συσκευές B2B για κάθε χώρα μπορούν να ληφθούν από το σημείο πωλήσεων, ούτως ώστε η απόρριψη να λάβει χώρα σύμφωνα με τις ισχύουσες συνταγματικές διατάξεις.

Για πελάτες σε άλλες χώρες

Συνίσταται να μην απορρίψετε το μηχάνημα σε συνήθη οικιακά απόβλητα αλλά αντίθετα σε μία ξεχωριστή, φιλική προς το περιβάλλον εγκατάσταση συλλογής. Υπό ορισμένες συνθήκες, οι εθνικοί νόμοι μπορεί επίσης να προδιαγράφουν την ξεχωριστή απόρριψη ηλεκτρικών και ηλεκτρονικών προϊόντων. Πρέπει να διασφαλιστεί η σωστή απόρριψη αυτού του μηχανήματος σύμφωνα με τις τρέχουσες εθνικές οδηγίες.

11. Τεχνικά δεδομένα

11.1 P3000i

Χαρακτηρισμός	Μονάδα	P3000i
ΜΕΓ. Ισχύς	kW	2,52
COP	kW	2,3
Συνεχ. Ισχύς λειτουργίας		
Μήκος	mm	565
Πλάτος	mm	339
Ύψος	mm	467
Βάρος	kg	27
Κινητήρας		
Μέθοδος ανάφλεξης		Τετράχρονος
Ψύξη		Αερόψυξη
Κύλινδροι		1
Κυβισμός	cc	149
Τύπος καυσίμου		Βενζίνη
Κατανάλωση καυσίμου στο 75%	l/h	1,1
Παρασκευή μείγματος		Καρμπιρατέρ
Χωρητικότητα δεξαμενής	l	4,3
Μέγ. εφοδιασμός λαδιού	l	0,6
Τύπος μπουζιού		E6RTC ή αντίστοιχο
Διάκενο μπουζιού	mm	0,6 -0,7
Τύπος εκκίνησης		Χειροκίνητη εκκίνηση έλξης
Ρεύμα εξόδου	A	10
Συχνότητα εξόδου	Hz	50
Φάσεις	~	1
Υποδοχές βύσματος		2xSCHUKO
Στάθμη ηχητικής πίεσης L _{pA} σε 7m	dB(A)	62.8
Μετρηθείσα στάθμη ηχητικής ισχύος L _{wa}	dB(A)	88
Εγγυημένη L _{wa}	dB(A)	88

11.2 P3500i

Χαρακτηρισμός	Μονάδα	P3500i
ΜΕΓ. Ισχύς	kW	3,0
COP	kW	3,3
Συνεχ. Ισχύς λειτουργίας		
Μήκος	mm	601
Πλάτος	mm	458
Ύψος	mm	553
Βάρος	kg	49,5
Κινητήρας		
Μέθοδος ανάφλεξης		Τετράχρονος
Ψύξη		Αερόψυξη
Κύλινδροι		1
Κυβισμός	cc	212
Τύπος καυσίμου		Βενζίνη
Κατανάλωση καυσίμου στο 75%	l/h	1,7
Παρασκευή μείγματος		Καρμπιρατέρ
Χωρητικότητα δεξαμενής	l	10
Μέγ. εφοδιασμός λαδιού	l	0,6
Τύπος μπουζιού		F7RTC / BPR6ES ή αντίστοιχο
Διάκενο μπουζιού	mm	0,6 -0,7
Τύπος εκκίνησης		Εκκίνηση έλξης / Ηλεκτρική μίζα
Ρεύμα εξόδου	A	13
Συχνότητα εξόδου	Hz	50
Φάσεις	~	1
Υποδοχές βύσματος		2xSCHUKO
Στάθμη ηχητικής πίεσης L _{pA} σε 7m	dB(A)	60.8
Μετρηθείσα στάθμη ηχητικής ισχύος L _{wa}	dB(A)	86
Εγγυημένη L _{wa}	dB(A)	86

11.3 P3500i/o

Χαρακτηρισμός	Μονάδα	P3500i/o
ΜΕΓ. Ισχύς	kW	3,0
COP	kW	3,3
Συνεχ. Ισχύς λειτουργίας		
Μήκος	mm	490
Πλάτος	mm	430
Ύψος	mm	417
Βάρος	kg	34
Κινητήρας		
Μέθοδος ανάφλεξης		Τετράχρονος
Ψύξη		Αερόψυξη
Κύλινδροι		1
Κυβισμός	cc	212cc
Τύπος καυσίμου		Βενζίνη
Κατανάλωση καυσίμου στο 75%	l/h	1,1
Παρασκευή μείγματος		Καρμπιρατέρ
Χωρητικότητα δεξαμενής	l	9
Μέγ. εφοδιασμός λαδιού	l	0,6
Τύπος μπουζιού		F7RTC / BPR6ES ή αντίστοιχο
Διάκενο μπουζιού	mm	0,6 -0,7
Τύπος εκκίνησης		Χειροκίνητη εκκίνηση έλξης
Ρεύμα εξόδου	A	13
Συχνότητα εξόδου	Hz	50
Φάσεις	~	1
Υποδοχές βύσματος		2xSCHUKO
Στάθμη ηχητικής πίεσης L _{pA} σε 7m†	dB(A)	68.5
Μετρηθείσα στάθμη ηχητικής ισχύος L _{wa}	dB(A)	94
Εγγυημένη L _{wa}	dB(A)	94

11.4 P7500i

Όνομασία	Μονάδ	P7500i
ΜΕΓΙΣΤΗ Ισχύς	α kW	7.0
COP	kW	6.5
Μετρ. Ισχύς λειτουργίας		
Μήκος	mm	950
Πλάτος	mm	765
Ύψος	mm	773
Βάρος	kg	130
Κινητήρας		
Μέθοδος καύσης		Τετράχρονο
Ψύξη		Ψύξη αέρα
Κύλινδροι		1
Μετατόπιση	cc	420
Τύπος καυσίμου		Βενζίνη
Κατανάλωση καυσίμου@75%	l/h	2.25
Προετοιμασία μίγματος		Καρμπυρατέρ
Χωρητικότητα δεξαμενής	l	25
Μέγιστη πλήρωση λαδιού	l	1.45
Τύπος μπουζί	l	F7TC / F7RTC
Τύπος μπουζί κενό αέρα		0.7/0.8
Τύπος εκκινήτη	mm	Ηλεκτρική εκκίνηση
Ρεύμα εξόδου		30.5
Συχνότητα εξόδου	A	50
Φάσεις	Hz	1
Βύσματα πρίζας	~	2xSCHUKO + 1xCEE
Στάθμη πίεσης ήχου LpA @7mt		65
Μετρούμενη στάθμη ηχητικής ισχύος Lwa	dB(A)	92
Εγγυημένο Lwa	dB(A)	92

12. Σχεδιάγραμμα

12.1 P3000i

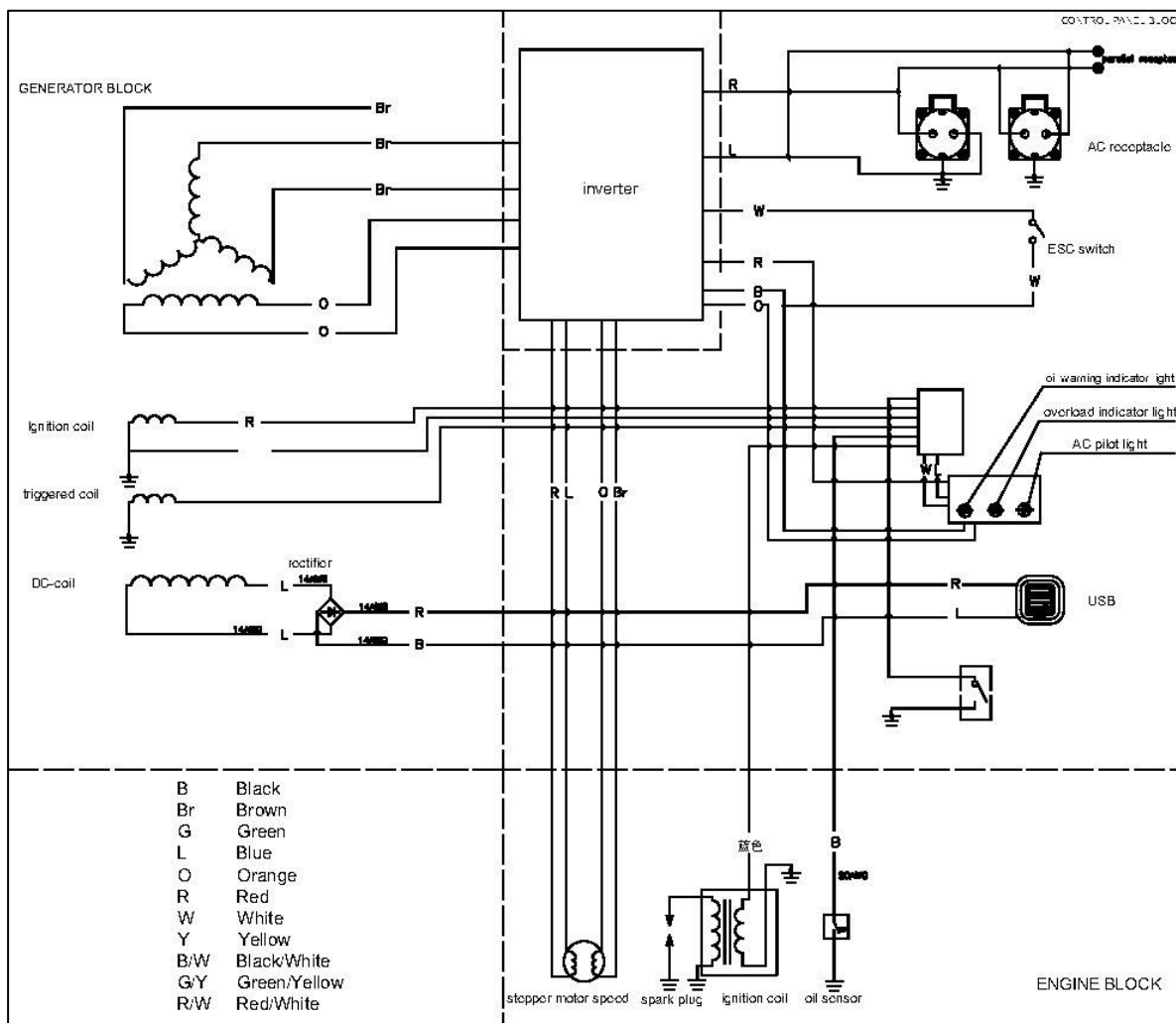

12.2 P3500i

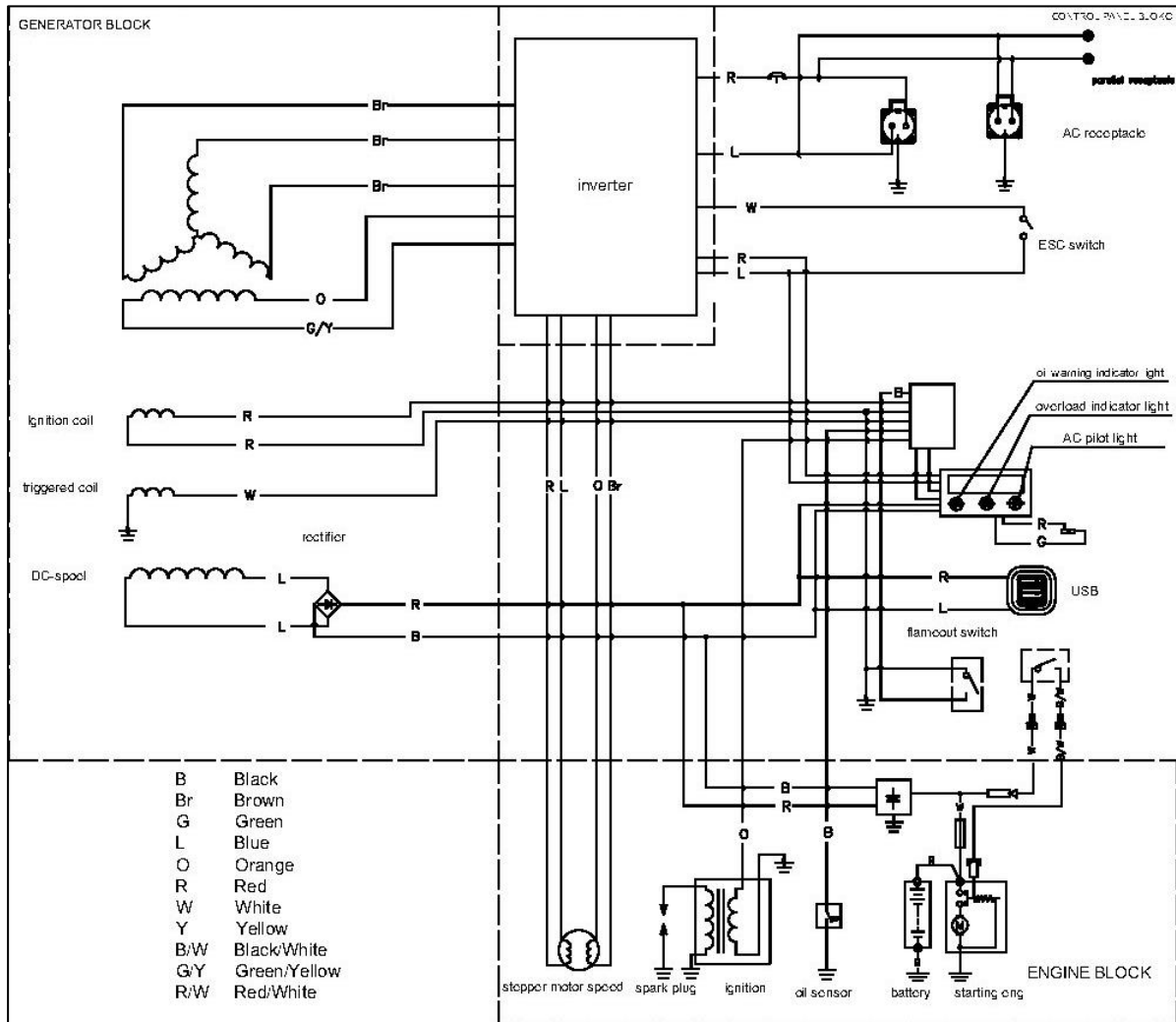

12.3 P3500i/o

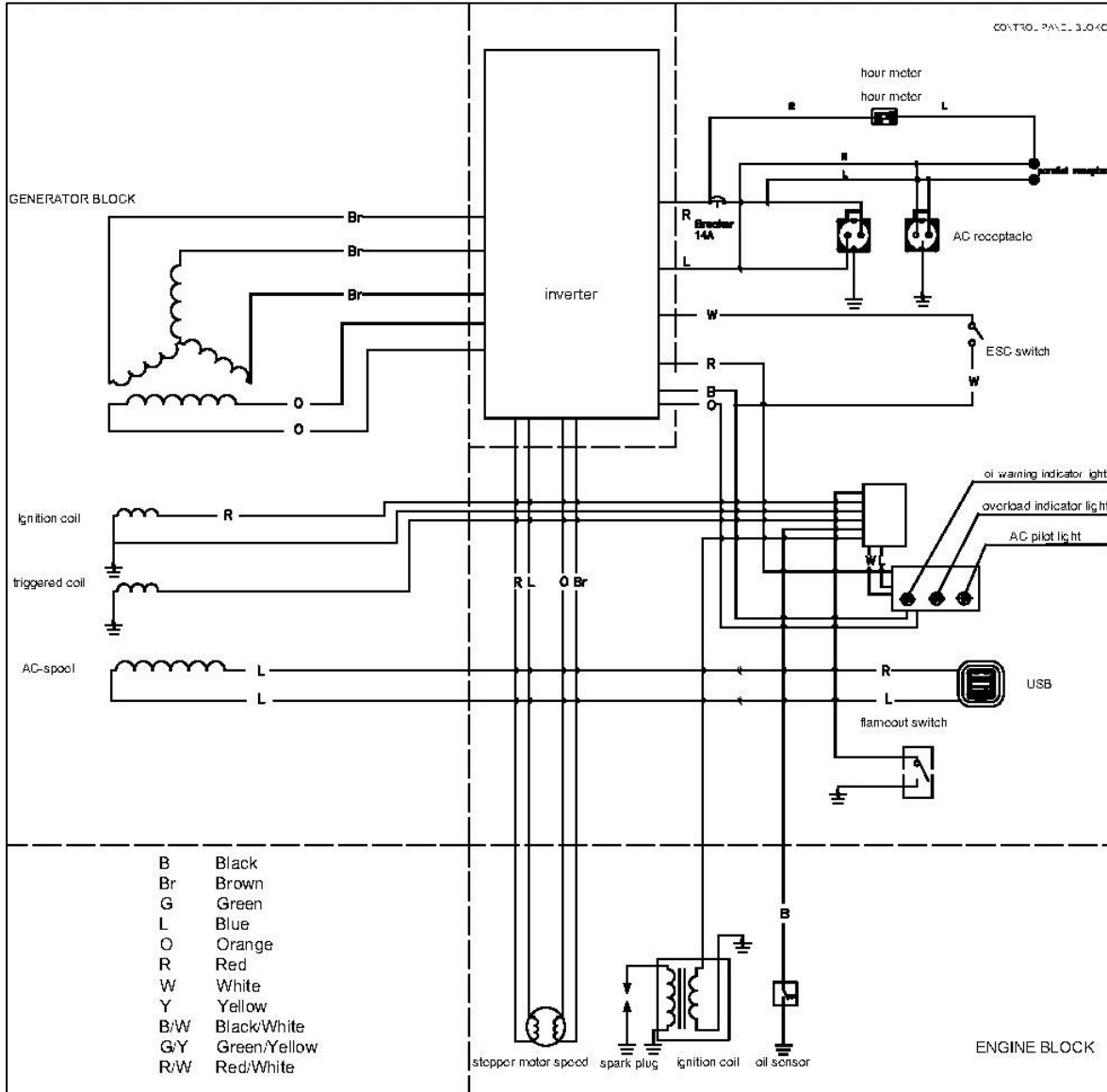

12.4 P7500i

